

核技术利用建设项目

贝莱胜电子（厦门）有限公司  
1台CT机项目

环境影响报告表

（公示稿）

贝莱胜电子（厦门）有限公司（盖章）

2026年5月



# 目 录

表 1 项目基本情况.....	1
表 2 放射源.....	18
表 3 非密封放射性物质.....	18
表 4 射线装置.....	19
表 5 废弃物（重点是放射性废弃物） .....	20
表 6 评价依据.....	21
表 7 保护目标与评价标准.....	23
表 8 环境质量和辐射现状.....	30
表 9 项目工程分析与源项.....	34
表 10 辐射安全与防护.....	41
表 11 环境影响分析.....	54
表 12 辐射安全管理.....	68
表 13 结论与建议.....	72
表 14 审批.....	75

## 附件：

附件 1：委托书

附件 2：辐射安全许可证

附件 3：现有设备环评手续

附件 4：邦德达（深圳）科技有限公司辐射许可证

附件 5：全国核技术利用辐射安全申报系统台账信息

附件 6：岗位职责及领导小组

附件 7：辐射安全事故应急预案

附件 8：辐射防护和安全保卫制度

附件 9：辐射人员培训计划、辐射监测方案、辐射设备检修维护制度、辐射工作人员个人计量管理制度、仪器使用与检验管理制度

附件 10：现有工作人员考核记录及考试试卷样例

附件 11：现有部分辐射工作人员个人剂量检测报告

附件 12：监测报告、资质认定证书、检定证书、宇宙射线响应值监测报告

附件 13：现有辐射环境检测报告

附件 14：设备生产厂家辐射安全许可证

附件 15：不动产权证书

附件 16：福建省生态环境分区管控综合查询报告

附件 17：生产商发布的声明文件

**表 1 项目基本情况**

建设项目名称		贝莱胜电子（厦门）有限公司 1 台 CT 机项目			
建设单位		贝莱胜电子（厦门）有限公司			
法人代表	王荣锋	联系人		联系电话	
注册地址		中国（福建）自由贸易试验区厦门片区（保税区）象兴二路 5 号			
项目建设地址		中国（福建）自由贸易试验区厦门片区（保税区）象兴二路 6 号			
立项审批部门		/		批准文号	/
建设项目总投资（万元）	179.594	项目环保投资（万元）	7.5	投资比例（环保投资/总投资）	4.18%
项目性质		<input checked="" type="checkbox"/> 新建 <input type="checkbox"/> 改建 <input type="checkbox"/> 扩建 <input type="checkbox"/> 其它		占地面积（m <sup>2</sup> ）	6
应用类型	放射源	<input type="checkbox"/> 销售	<input type="checkbox"/> I类 <input type="checkbox"/> II类 <input type="checkbox"/> III类 <input type="checkbox"/> IV类 <input type="checkbox"/> V类		
		<input type="checkbox"/> 使用	<input type="checkbox"/> I类（医疗使用） <input type="checkbox"/> II类 <input type="checkbox"/> III类 <input type="checkbox"/> IV类 <input type="checkbox"/> V类		
	非密封放射性物质	<input type="checkbox"/> 生产	<input type="checkbox"/> 制备 PET 用放射性药物		
		<input type="checkbox"/> 销售	/		
		<input type="checkbox"/> 使用	<input type="checkbox"/> 乙 <input type="checkbox"/> 丙		
	射线装置	<input type="checkbox"/> 生产	<input type="checkbox"/> II类 <input type="checkbox"/> III类		
		<input type="checkbox"/> 销售	<input type="checkbox"/> II类 <input type="checkbox"/> III类		
		<input checked="" type="checkbox"/> 使用	<input checked="" type="checkbox"/> II类 <input type="checkbox"/> III类		
	其他	/			
	<b>项目概况</b>				
<b>1.1 建设单位基本情况</b>					
<p>贝莱胜电子（厦门）有限公司成立于 2001 年 5 月，位于中国（福建）自由贸易试验区厦门片区（保税区）象兴二路 5 号，公司主营高端电子产品的设计、组装及测试，产品应用于医疗设备、工业机械、航空航天等领域，客户包括通用电气、IBM、惠普等国际企业。公司目前设有 2 个生产厂区，一期厂区位于中国（福建）自由贸易试验区厦门片区（保税区）象兴二路 6 号，一期厂区设有 2 个生产车间；二期厂区位于中国（福建）自由贸易试验区厦门片区（保税区）象兴二路 5 号。</p>					
<b>1.2 项目建设内容</b>					
<p>为提高产品质量和市场竞争力，贝莱胜电子（厦门）有限公司根据生产需要，计划</p>					

在一期厂区二期车间 X-Ray 区域增加一台 Viscom X8068 型工业 CT 机，用于 PCBA 焊接品质检测。同时替代现有 XD7800VRX 射线检测设备，现有 XD7800VRX 射线检测设备已转让给邦德达（深圳）科技有限公司作为科研用途使用。

本项目 1 台工业 CT 机自带屏蔽体，属于 II 类射线装置，具体参数见表 1.1。

**表 1.1 射线设备参数**

序号	名称	类别	数量	型号	最大管电压 (kV)	最大管电流 (mA)	用途	工作场所	备注
1	工业 CT 机	II 类	1	Viscom X8068	160	1.0	PCBA 焊接品质检测	一期厂区二期车间南侧 X-Ray 区	新增设备，1 个 X 射线源，向下，固定式

### 1.3 任务由来

根据《中华人民共和国环境影响评价法》《中华人民共和国放射性污染防治法》《放射性同位素与射线装置安全和防护条例》以及《国务院关于修改部分行政法规的决定》《放射性同位素与射线装置安全许可管理办法》《放射性同位素与射线装置安全和防护管理办法》《建设项目环境影响评价分类管理名录》等国家辐射环境管理相关法律法规的规定，为切实做好该项目的环境保护工作，贝莱胜电子（厦门）有限公司委托福建省环安检测评价有限公司对拟建项目进行环境影响评价（委托书见附件 1）。本次环评主要针对贝莱胜电子（厦门）有限公司 1 台 CT 机项目进行环境影响评价。

根据《关于发布射线装置分类办法的公告》《建设项目环境影响评价分类管理名录》等有关规定和贝莱胜电子（厦门）有限公司提供的资料，项目应编制环境影响报告表。

### 1.4 项目地理位置及周围环境

项目位于中国（福建）自由贸易试验区厦门片区（保税区）象兴二路 6 号，一期厂房二期生产车间南侧 X-Ray 区域。

Viscom X8068 型工业 CT 机位于贝莱胜电子（厦门）有限公司一期厂房二期生产车间 X-Ray 区域，设备所在位置北侧为 2 台 V810i S2EA 型 X 射线检测设备，南侧为 Prodigy Detector Test Stand LU45083 型 X 射线测试机，西、东侧为生产车间。所在厂房为 1 层厂房，上方为厂房屋顶，无地下设施。

表 1.2 项目周围场所一览表

设备	位置	北侧	西侧	南侧	东侧	上方	下方
Viscom X8068 型工 业 CT 机	一层厂 房南侧	V810i S2EA 型 X 射线检测 设备	二期车 间生产 区域： 清洗区	Prodigy Detector Test Stand LU45083 型 X 射线测试 机	二期车间生 产区域： ICT 测试区	屋顶 (不可 上人)	地面

项目地理位置及周边情况见图 1.1—图 1.5。





图 1.2 项目地理位置图



图 1.3 评价范围示意图



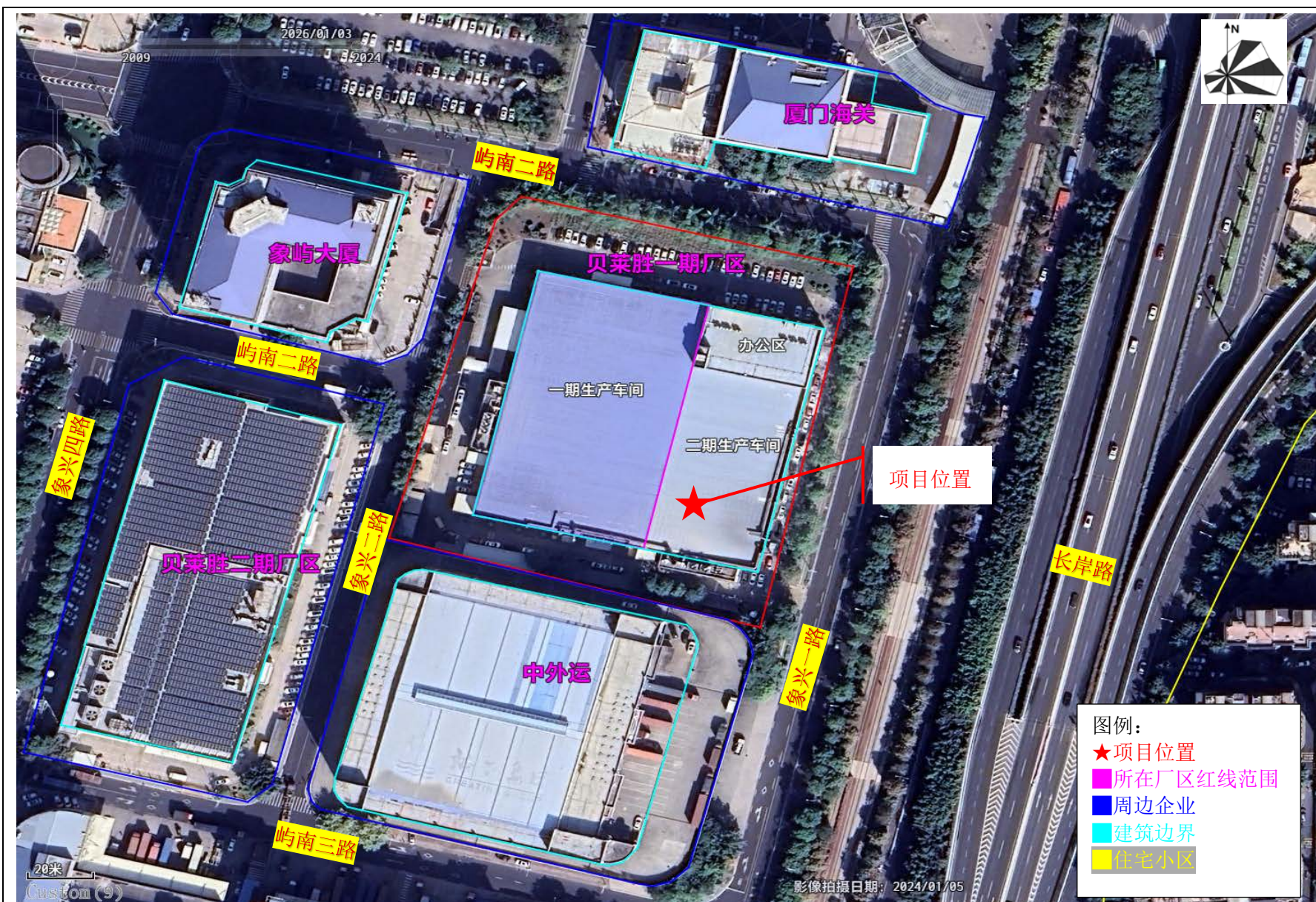

贝莱胜一厂北侧：屿南二路

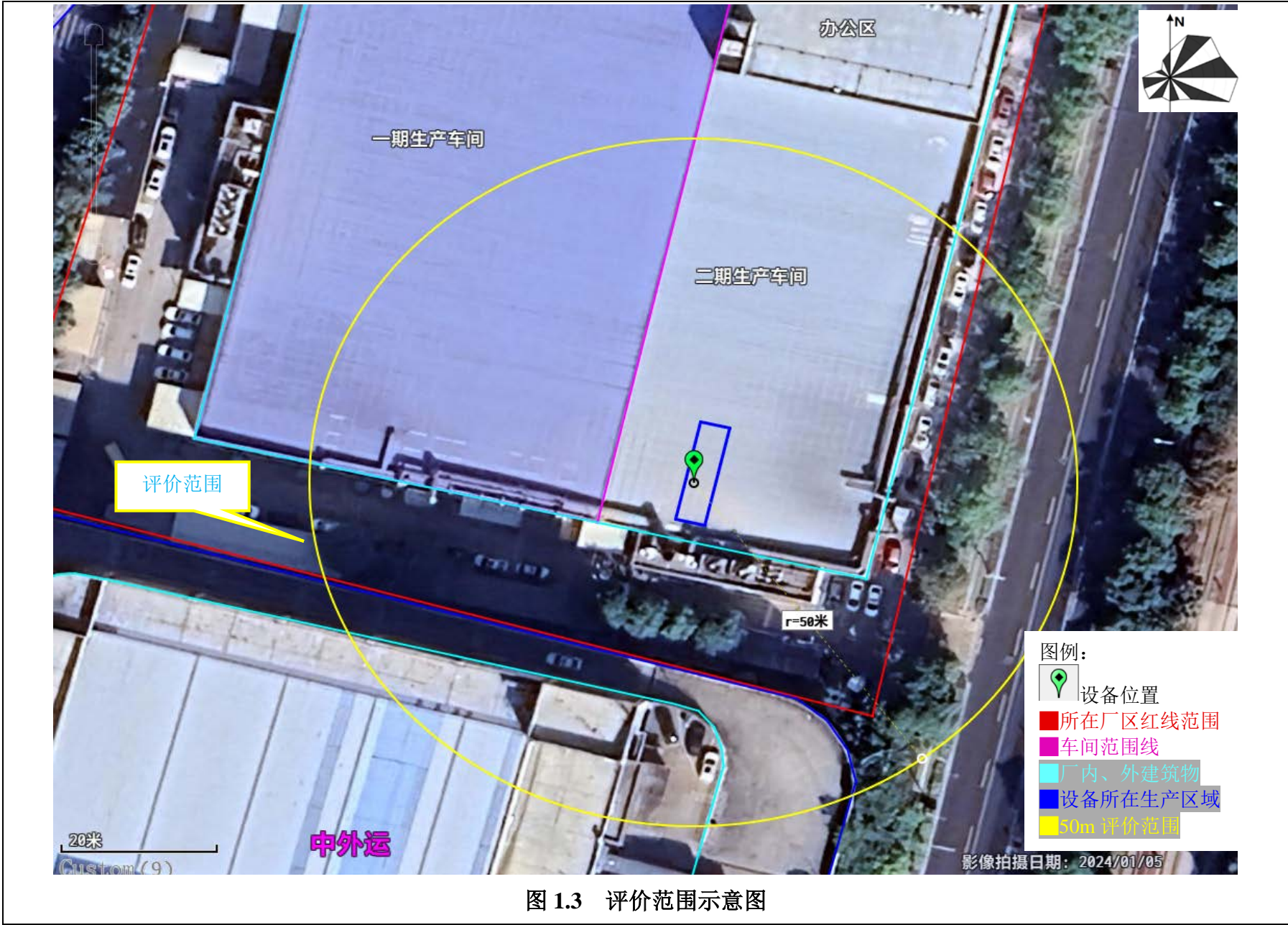
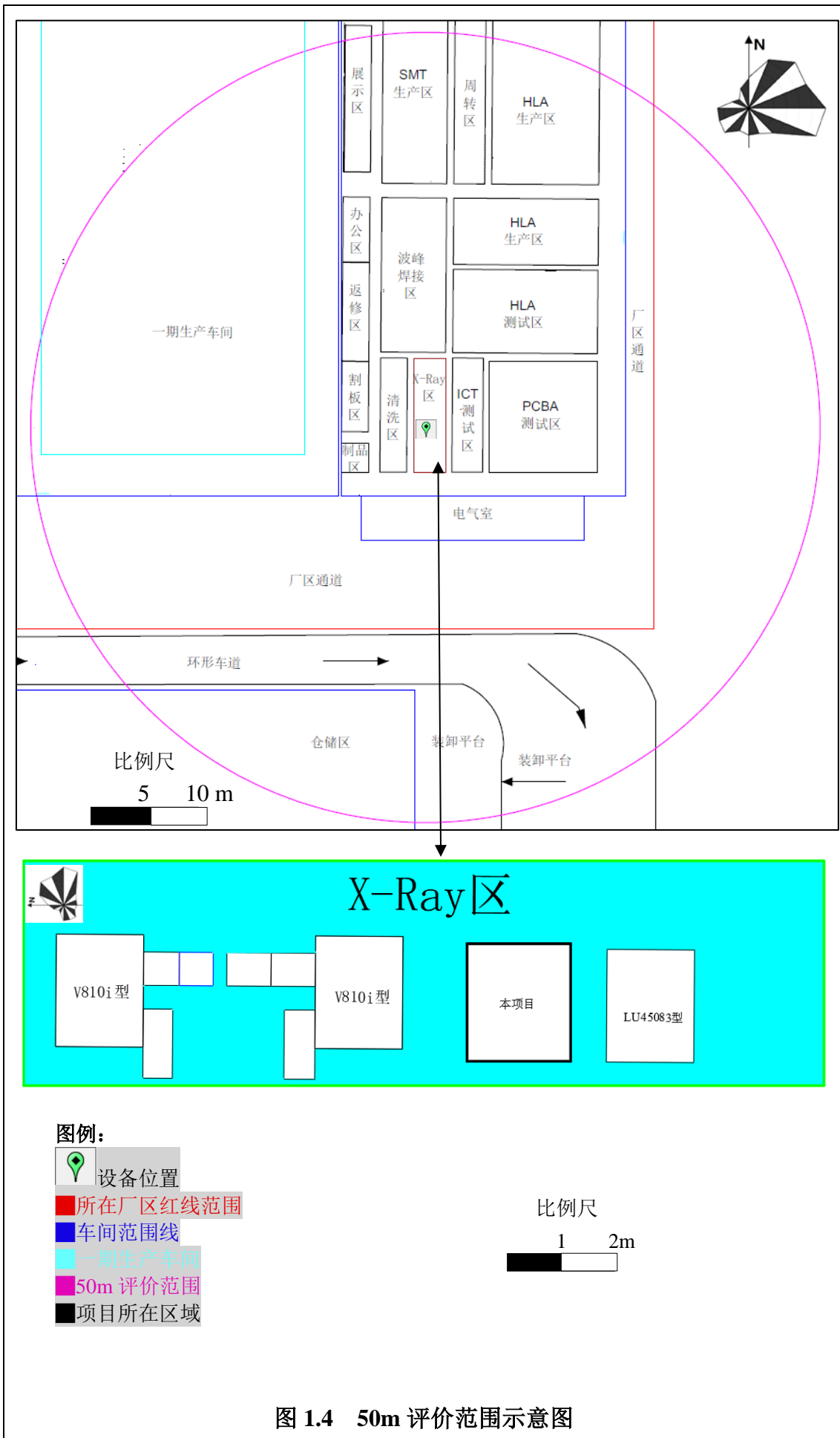

二期厂区

贝莱胜一厂西侧：屿南二路



贝莱胜一厂南侧：中外运



贝莱胜一厂东侧：象兴一路



一期厂区二期生产车间办公区

CT 机所在建筑：一期厂区二期生产车间



一期厂区二期车间

西侧通道

CT 机所在建筑：一期厂区二期生产车间



南侧通道

电气室

一期厂区二期生产车间南侧：电气室及通道



一期生产车间

一期厂区二期生产车间西侧：一期厂区一期生产车间



一期厂区入口



一期厂区一期生产车间屋面



CT 机所在位置



CT 机东侧：ICT 测试区



CT 机北侧：X-ray 区检测设备



CT 机西侧：清洗区



CT 机南侧：X-ray 区检测设备



CT 机东南侧：通道

图 1.5 贝莱胜电子（厦门）有限公司现状照片

## 1.5 项目选址及合理性分析

### 1.5.1 项目选址

项目位于中国（福建）自由贸易试验区厦门片区（保税区）象兴二路 6 号一期厂房二期生产车间南侧 X-Ray 区域，该建筑已取得不动产权证书（附件 15），项目用地属于工业用地。

### 1.5.2 合理性分析

项目评价范围内（工业 CT 机屏蔽体外 50m 范围）主要为贝莱胜电子（厦门）有限公司厂区内厂房、厂区内道路和中外运车道及仓储区，评价范围内现状无居民区、学校等环境敏感点。项目辐射工作场所四周人员停留较少，主要是工业 CT 机控制区内的辐射工作人员，监督区内的工作人员和周边的流动人群。项目在严格采取设计及环评要求防护措施的前提下，对周围环境辐射影响较小。

### 1.5.3 “三线一单”符合性分析

#### （1）生态保护红线

根据《厦门市生态环境管控单元索引图》（图 1.6），项目位于中国(福建)自由贸易试验区厦门片区——两岸贸易中心核心区象屿片区，项目选址不涉及自然与人文景观、集中式饮用水水源地、重要湿地、生态公益林、水土流失敏感区等生态敏感区，项目不在厦门市生态保护红线范围内。

#### （2）环境质量底线

根据现场监测与环评预测，项目建设满足环境质量底线要求，不会造成区域环境质量下降。

#### （3）资源利用上线

项目运营过程中消耗一定的电等资源，项目资源消耗量占区域资源利用总量较少，不会突破区域资源利用上线。

#### （4）生态环境分区管控

根据《福建省人民政府关于实施“三线一单”生态环境分区管控的通知》（闽政〔2020〕12 号）和《厦门市人民政府关于印发厦门市“三线一单”生态环境分区管控方案的通知》（厦府〔2021〕105 号），并结合本项目在福建省生态环境分区管控数据应用平台导出的“福建省生态环境分区管控综合查询报告”（见附件 16），本项目涉

及 1 个生态环境管控单元——东渡港区（含象屿综合保税区、象屿保税区）（ZH35020620001），项目与厦门市生态环境分区管控要求符合性分析见表 1.3。

因此，项目周围无环境制约因素，项目符合土地利用规划要求，项目符合生态环境分区管控要求，项目选址合理。

表 1.3 项目与厦门市生态环境分区管控要求符合性分析一览表

环境管控单元名称	管控单元分类	管控要求		项目情况	符合性
东渡港区 (含象屿综合保税区、象屿保税区) (ZH35020620001)	重点管控单元	空间布局约束	1.限制准入主导产业定位以外的其他产业,应符合低能耗、低水耗、低污染等特性。	项目符合低能耗、低水耗、低污染特征。	符合
			2.工业生产类项目近期允许实施不增加各类污染物排放的转型升级、改扩建,限制准入新建项目;远期按城市发展规划部署开展绿色低碳转型升级或功能调整。	项目为生产必备的检测手段,不涉及排放剧毒物质和持久性有机污染物,产生的辐射可满足《电离辐射防护与辐射源安全基本标准》(GB18871-2002)、《工业探伤放射防护标准》(GBZ117-2022)相关规定,项目运行对周边辐射环境影响较小。	符合
			3.禁止新建涉及重大危险源的建设项目(符合港区发展规划的除外)。	项目不涉及重大危险源。	符合
		污染物排放管控	1.区域现状主要依托筓筓水质净化厂进行处理,高崎污水再生处理厂已投产运行,则按排水分区收集至相应水质净化厂处理,水质净化厂执行DB35/322《厦门市水污染物排放标准》中表2中的C级排放限值。	项目不涉及废水排放。	符合
			2.港区码头持续推进岸电设施建设与优化,并加强推广与普及利用,促进节能减排。	不涉及左列内容	符合
		环境风险防控	1.依托市政水质净化厂污水处理厂在线监控系统联网,实现水质净化厂污水处理厂的实时、动态监管。要求涉重金属企业安装特征污染物在线监控设施。2.加强危险品运输码头、堆场等重点风险源的环境风险管理,编制突发环境风险应急预案,建立应急资源物资库,开展事故应急演练,加强应急能力建设。3.建立事故废水防控系统,建立污染源头、过程处理和最终排放的“三级防控”机制。4.对单元内具有潜在土壤污染环境风险的企业应加强管理,企业应实施项目环评、设计建设、拆除设施、终止经营全生命周期土壤和地下水污染防治。5.按照重点管控新污染物清单要求,禁止、限制重点管控新污染物的生产、加工使用和进出口。严格涉新污染物建设项目准入管理。排放重点管控新污染物的企事业单位和其他生产经营者应按照国家法律法规要求,对排放(污)口及其周边环境定期开展环境监测,评估环境风险,排查整治环境安全隐患,依法公开新污染物信息,采取措施防范环境风险。土壤污染重点监管单位应严格控制有毒有害物质排放,建立土壤污染隐患排查制度,防止有毒有害物质渗漏、流失、扬散。	本项目不涉及土壤污染环境风险、重点管控新污染物。 公司已建立健全环境风险防控体系,制定辐射事故应急预案。	符合
	资源开发效率要求	1.在禁燃区内,禁止销售、燃用高污染燃料,禁止新建、扩建相应的高污染燃料燃用设施。	不涉及	符合	
		2.鼓励船舶采用能量型超级电容等先进动力技术,降低能耗水平。	不涉及	符合	

# 厦门市生态环境管控单元索引图

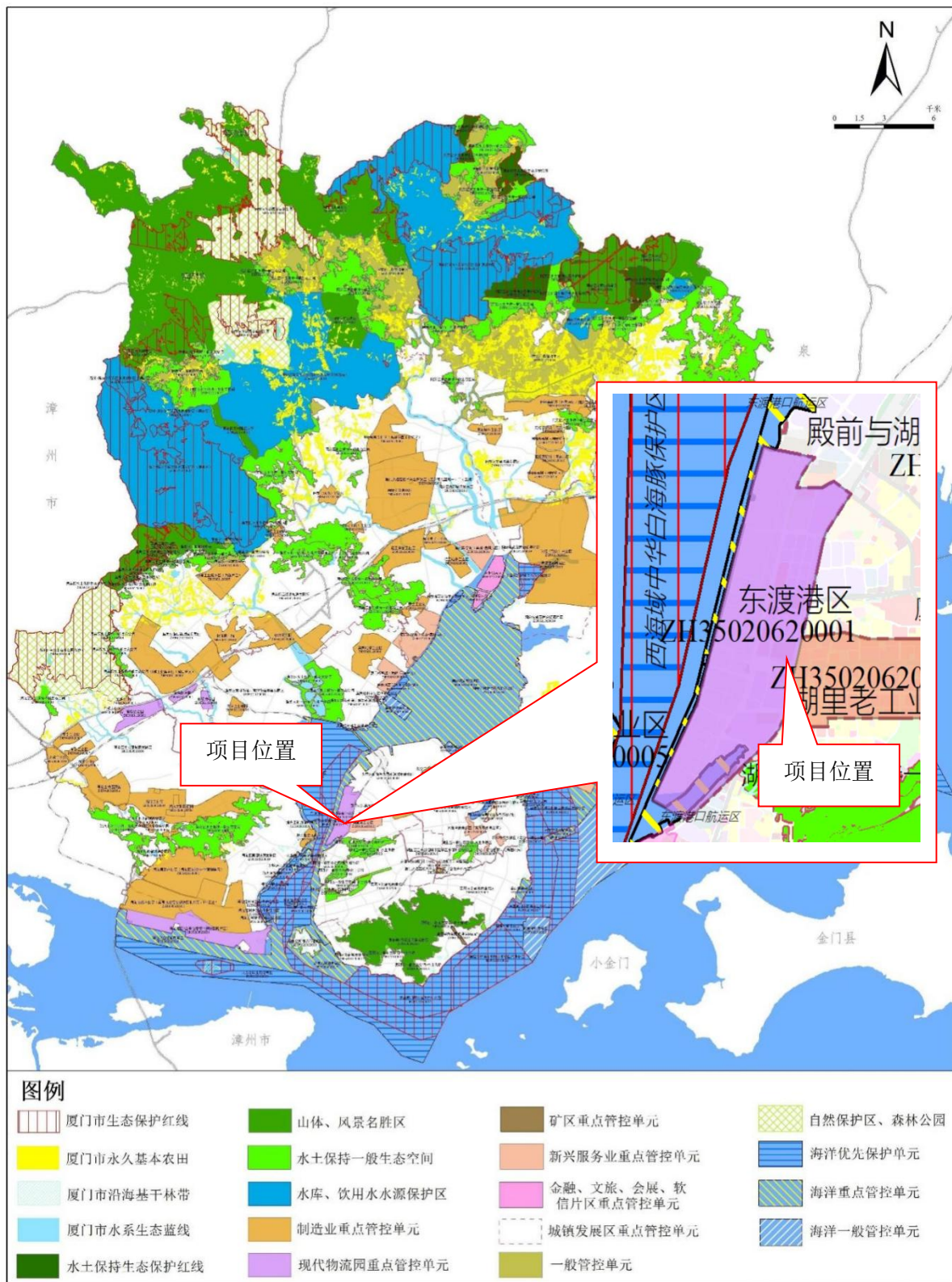

厦门市生态环境局 2023年 编制

厦门大学城乡规划设计研究院 制图

图 1.6 厦门市生态环境管控单元索引图

## 1.6 产业政策符合性分析

项目使用 1 台工业 CT 机用于 PCBA 焊接品质检测，不属于《产业结构调整指导目录（2024 年本）》中的“限制类”和“淘汰类”，项目建设符合国家现行产业政策。

## 1.7 代价利益分析

按照《电离辐射防护与辐射源安全基本标准》（GB 18871-2002）中关于辐射防护“实践的正当性”要求，对于一项实践，只有在考虑了社会、经济和其他有关因素之后，其对受照个人或社会所带来的利益足以弥补可能引起的辐射危害时，该实践是正当的。满足企业的发展需求，提高产品质量，具有良好的社会效益和经济效益。根据报告分析，项目经辐射防护和安全管理后，可保证项目辐射环境剂量率和人员辐射剂量满足项目管理目标要求。项目对受照个人或社会所带来的利益足以弥补其可能引起的辐射危害，因此本项目符合《电离辐射防护与辐射源安全基本标准》（GB 18871-2002）中关于辐射防护“实践的正当性”的原则与要求。

## 1.8 现有核技术利用项目许可

贝莱胜电子（厦门）有限公司目前持有的辐射安全许可证书编号为：闽环辐证[D0075]，许可种类和范围：使用Ⅲ类射线装置，发证日期：2025 年 8 月 26 日，许可有效期至：2028 年 9 月 4 日，现有辐射安全许可证见附件 2。

现有核技术利用项目使用 7 台Ⅲ类射线装置，其中 5 台位于一期厂房，2 台位于二期厂房。贝莱胜电子（厦门）有限公司现有的放射源和射线装置许可情况明细见表 1.5。其他项目均已履行了相关环保手续，无遗留环保问题。环评批复、验收资料见附件 3。

现有 XD7800VRX 射线检测设备已转让给邦德达（深圳）科技有限公司作为科研用途使用（附件 4，该企业辐射安全许可证目前已到期，正在办理延续手续）。根据《放射性同位素与射线装置安全许可管理办法》转让放射性同位素和射线装置的活动不需要编制环境影响评价文件，目前企业已在“全国核技术利用辐射安全申报系统”删除该设备信息（附件 5）。

表 1.5 已许可射线装置一览表

序号	辐射活动场所	装置分类名称	类别	数量(台)	装置名称	技术参数(最大)	环评情况(批复日期、文号)	验收情况	备注
1	二期厂房1楼生产车间	其他各类X射线检测装置(测厚称重、测孔径、测密度等)	III类	1	V810iX2EX型X射线检测设备	管电压 130kV 管电流 0.25mA	2019年7月8日申报《建设项目环境影响登记表》， 备案号：201935020600000220	/	在用
2				1	XD7600NT型X射线检测设备	管电压 160kV 管电流 0.0625mA	2015年3月27日通过生态主管部门审批，厦环湖审(2014)308号	2015年8月7日通过竣工环保验收；审批号：厦环湖验2015[056]号	在用
3	一期厂房二期生产车间一楼	其他各类X射线检测装置(测厚、称重、测孔径、测密度等)	III类	1	Xquik II型X射线点料机	管电压 80kV 管电流 0.7mA	2017年8月16日申报《建设项目环境影响登记表》， 备案号：201735020600000578	/	在用
4			III类	1	Prodigy Detector Test Stand LU45083型X射线测试机	管电压 76kV 管电流 0.5mA	2025年3月14日申报《建设项目环境影响登记表》， 备案号：202535020600000007	/	在用
5			III类	1	V810iS2EX型X射线检测设备	管电压 130kV 管电流 0.25mA	2019年9月29日申报《建设项目环境影响登记表》， 备案号：201935020600000863	/	在用
6			III类	1	V810iS2EX型X射线检测设备	管电压 130kV 管电流 0.25mA	2023年2月13日申报《建设项目环境影响登记表》， 备案号：202335020600000003	/	在用
7			III类	1	XD7800VRX射线检测设备	管电压 160kV 管电流 0.018mA	2008年9月22日通过生态主管部门审批，厦环监(2008)表178号	2012年4月20日通过竣工环保验收；审批号：厦环湖验2012[41]号	本次替代，已转让

## 1.9 现有辐射安全管理情况

### (1) 辐射安全与防护管理机构

贝莱胜电子（厦门）有限公司已成立辐射安全与环境管理机构（附件 6），并明确了相应的职责。辐射安全与环境管理机构以逯海为主要负责人，成员有陈加福、廖洁、张磊、明利元、王俊波、符俊飞、林善根。具体职责：负责对辐射安全防护和辐射环境保护工作实施统一监督管理，监督公司环境影响评价报告的申报和验收工作，监督公司辐射工作许可证的申报及取证，监督辐射项目“三同时”制度情况，监督公司辐射污染的防治工作及辐射设备的日常监督管理，监督公司辐射安全与环境管理工作，负责公司辐射污染的治理整改以及辐射污染纠纷的处理，监督制定辐射环境污染事故应急预案，组织参与一般辐射事故的应急响应工作，配合有关部门对公司一般以上辐射事故的应急响应、调查处理和定级定性工作，负责公司辐射安全和环境管理队伍的建设。

### (2) 辐射安全管理规章制度

贝莱胜电子（厦门）有限公司已针对现有核技术利用项目制定了《辐射安全事故应急预案》和《辐射防护和安全保卫制度》（附件 7、附件 8），主要包括《辐射人员培训计划制度》《辐射监测方案》《辐射设备检修维护制度》《辐射工作人员个人剂量管理制度》及《监测仪器使用与检验刻度管理制度》（附件 9）。

贝莱胜电子（厦门）有限公司制定的辐射安全管理规章制度较完备且具有一定的可行性，满足现有核技术利用项目和本项目对辐射安全管理规章制度的需求。贝莱胜电子（厦门）有限公司能够按照辐射安全管理规章制度进行管理，辐射工作人员也能够严格按照各项规章制度开展工作，满足环保相关管理要求。

### (3) 辐射监测和年度评估

贝莱胜电子（厦门）有限公司每年均委托有资质单位对辐射工作场所进行监测，监测结果满足相关标准要求；每年对本单位辐射工作场所的安全和防护状况进行年度评估，2025 年年度评估报告已提交，满足环保相关管理要求。

### (4) 辐射工作人员培训、个人剂量监测和健康体检

贝莱胜电子（厦门）有限公司取得公司内部考核合格证书人数有 29 人（一期 14 人，二期 15 人，附件 10），均为操作人员，满足环保相关管理要求。本次新建，依托现有拟替代设备工作人员，不新增人员，由于本次新建设备为 II 类设备，届时相关人员将考取辐射安全与防护考核合格证书。

贝莱胜电子（厦门）有限公司现有辐射工作人员均已配备个人剂量计，已定期（每季度一次）送有资质单位（厦门亿科特检测技术有限公司）进行个人剂量监测（附件11），建立了个人剂量档案，现有辐射工作人员的受照剂量均未超过职业人员年受照剂量约束值要求。

贝莱胜电子（厦门）有限公司定期（每年一次）组织现有辐射工作人员进行职业健康体检，并建立辐射工作人员职业健康监护档案，满足环保相关管理要求。

#### （5）运行情况

贝莱胜电子（厦门）有限公司开展核技术利用项目至今，未发生过辐射安全事故。



**表 2 放射源**

序号	核素名称	总活度 (Bq) / 活度 (Bq) ×枚数	类别	活动种类	用途	使用场所	贮存方式与地点	备注
/	/	/	/	/	/	/	/	/
/	/	/	/	/	/	/	/	/
/	/	/	/	/	/	/	/	/
/	/	/	/	/	/	/	/	/
/	/	/	/	/	/	/	/	/

注：放射源包括放射性中子源，对其要说明是何种核素以及产生的中子流强度 (n/s)

**表 3 非密封放射性物质**

序号	核素名称	理化性质	活动种类	实际日最大操作量 (Bq)	日等效最大操作量 (Bq)	年最大用量 (Bq)	用途	操作方式	使用场所	贮存方式与地点
/	/	/	/	/	/	/	/	/	/	/
/	/	/	/	/	/	/	/	/	/	/
/	/	/	/	/	/	/	/	/	/	/
/	/	/	/	/	/	/	/	/	/	/
/	/	/	/	/	/	/	/	/	/	/

注：等效操作量和操作方式见国家标准《电离辐射防护与辐射源安全基本标准》(GB 18871-2002)。

**表 4 射线装置**

(一) 加速器：包括医用、工农业、科研、教学等用途的各种类型加速器

序号	名称	类别	数量	型号	加速粒子	最大能量 (MeV)	额定电流 (mA) / 剂量率 (Gy/h)	用途	工作场所	备注
/	/	/	/	/	/	/	/	/	/	/
/	/	/	/	/	/	/	/	/	/	/

(二) X 射线机，包括工业探伤、医用诊断和治疗、分析等用途

序号	名称	类别	数量	型号	最大管电压 (kV)	最大管电流 (mA)	用途	工作场所	备注
1	工业 CT 机	II 类	1	Viscom X8068 型	160	1.0	PCBA 焊接品质检测	一期厂区一层厂房的二期车间	新增设备，1 个 X 射线源，向下，固定式

(三) 中子发生器，包括中子管，但不包括放射性中子源

序号	名称	类别	数量	型号	最大管电压 (kV)	最大靶电流 (μA)	中子强度 (n/s)	用途	工作场所	氚靶情况			备注
										活度 (Bq)	贮存方式	数量	
/	/	/	/	/	/	/	/	/	/	/	/	/	/
/	/	/	/	/	/	/	/	/	/	/	/	/	/

表 5 废弃物（重点是放射性废弃物）

名称	状态	核素名称	活度	月排放量	年排放总量	排放口浓度	暂存情况	最终去向
臭氧和氮氧化物	气体	/	/	少量	少量	/	/	排放量极少，经通风系统排到大气环境，对环境基本无影响
/	/	/	/	/	/	/	/	/
/	/	/	/	/	/	/	/	/

注：1.常规废弃物排放浓度，对于液态单位为 mg/L，固体为 mg/kg，气态为 mg/m<sup>3</sup>；年排放总量用 kg。

2.含有放射性的废物要注明，其排放浓度、年排放总量分别用比活度（Bq/L 或 Bq/kg 或 Bq/m<sup>3</sup>）和活度（Bq）。

表 6 评价依据

法规文件	<p>(1) 《中华人民共和国环境保护法》（2014 年修订），2015 年 1 月 1 日起实施；</p> <p>(2) 《中华人民共和国环境影响评价法》（2018 年修订），2018 年 12 月 29 日起实施；</p> <p>(3) 《中华人民共和国放射性污染防治法》，2003 年 10 月 1 日起实施；</p> <p>(4) 《放射性同位素与射线装置安全和防护条例》（2019 年修订），2019 年 3 月 2 日起实施；</p> <p>(5) 《建设项目环境保护管理条例》（2017 年修订），2017 年 10 月 1 日起实施；</p> <p>(6) 《放射性同位素与射线装置安全许可管理办法》（2021 年修订），2021 年 1 月 4 日起实施；</p> <p>(7) 《建设项目环境影响评价分类管理名录》（2021 年版），2021 年 1 月 1 日起实施；</p> <p>(8) 《放射性同位素与射线装置安全和防护管理办法》，2011 年 5 月 1 日起实施；</p> <p>(9) 《关于建立放射性同位素与射线装置辐射事故分级处理和报告制度的通知》，国家环境保护总局文件，环发〔2006〕145 号文；</p> <p>(10) 《关于发布〈射线装置分类〉的公告》，环境保护部、国家卫生和计划生育委员会，公告 2017 年第 66 号，2017 年 12 月 6 日起实施；</p> <p>(11) 《国家危险废物名录》（2025 年版），2025 年 1 月 1 日起施行；</p> <p>(12) 《建设项目环境影响报告书（表）编制监督管理办法》，2019 年 11 月 1 日起施行；</p> <p>(13) 《关于发布〈建设项目环境影响报告书（表）编制监督管理办法〉配套文件的公告》，2019 年 11 月 1 日起施行；</p> <p>(14) 《生态环境部关于启用环境影响评价信用平台的公告》，2019 年 10 月 25 日生成；</p> <p>(15) 《关于核技术利用辐射安全与防护培训和考核有关事项的公告》，生态环境部公告 2019 年第 57 号，2019 年 12 月 24 日起施行；</p> <p>(16) 《产业结构调整指导目录（2024 年本）》，2024 年 2 月 1 日起施行；</p> <p>(17) 福建省环保厅《关于印发《核技术利用单位辐射事故/事件应急预案编制大纲（试行）》的通知》（闽环保辐射〔2013〕10 号）。</p>
------	--

技术标准	<p>(1) 《建设项目环境影响评价技术导则 总纲》（HJ 2.1-2016）；</p> <p>(2) 《辐射环境保护管理导则 核技术利用建设项目 环境影响评价文件的内容和格式》（HJ10.1-2016）；</p> <p>(3) 《辐射环境监测技术规范》（HJ61-2021）；</p> <p>(4) 《环境 <math>\gamma</math> 辐射剂量率测量技术规范》（HJ1157-2021）；</p> <p>(5) 《电离辐射防护与辐射源安全基本标准》（GB18871-2002）；</p> <p>(6) 《工业探伤放射防护标准》（GBZ117-2022）；</p> <p>(7) 《工业 X 射线探伤室辐射屏蔽规范》（GBZ/T250-2014）及第 1 号修改单；</p> <p>(8) 《用于光子外照射放射防护的剂量转换系数》（GBZ/T144-2002）。</p>
其它	<p>(1) 项目委托书；</p> <p>(2) 贝莱胜电子（厦门）有限公司辐射安全许可证；</p> <p>(3) 贝莱胜电子（厦门）有限公司提供的与本项目相关资料。</p>

表 7 保护目标与评价标准

### 7.1 评价范围

根据《辐射环境保护管理导则 核技术利用建设项目环境影响评价文件的内容和格式》（HJ 10.1-2016）的相关规定，“放射源和射线装置应用项目的评价范围，通常取装置所在场所实体屏蔽物边界 50m 的范围（无实体边界项目视具体情况而定，应不低于 100m 的范围），对于 I 类放射源或 I 类射线装置的项目可根据环境影响的范围适当扩大”，考虑项目的实际情况，本项目射线装置属于 II 类，且本项目工业 CT 机自带屏蔽体（即有实体屏蔽物），因此本项目评价范围为 CT 机边界外 50m 范围。

### 7.2 保护目标

根据对项目周围环境的现场踏勘和调查，项目工业 CT 机实体屏蔽体外周边 50m 范围内无学校、居民区等环境敏感区域，评价范围内保护目标主要是辐射工作人员、其他工作人员及公众人员，详见表 7.1。

表 7.1 项目 Viscom X8068 型工业 CT 机周边环境及保护目标

场所		保护目标	方位	规模	距离	年剂量约束要求
X-Ray 区	Viscom X8068 型工业 CT 机（本设备）	辐射工作人员	CT 机所在位置	2 人	0.4~7.9m	5mSv
	V810iS2EX 型 X 射线 1		CT 机北侧	2 人	1.2~4.3m	
	V810iS2EX 型 X 射线 2			2 人	4.5~7.5m	
	LU45083 型 CT 测试区		CT 机南侧	2 人	0.6~1.6m	
所在二期生产车间	生产区	公众	X-Ray 区北侧	2~100 人	8.7~50m	0.25mSv
	通道	公众		流动人员	7.9~8.7m	
	办公区	公众		10~15 人	20~28m	
	生产区	公众	X-Ray 区东侧	3~10 人	2.3~24.3m	
	通道	公众		流动人员	1.5~24.3m	
	厂区外道路	公众		流动人员	24.3~50m	
	通道	公众	X-Ray 区南侧	流动人员	4.5~7.5m	
	电气室	公众		流动人员	7.5~13.1m	
	厂区外道路	公众		流动人员	13.1~32.1m	
	中外运仓储区	公众		流动人员	32.1~50m	
	生产区	公众	X-Ray 区西侧	2~8 人	1.3~9.7m	
	通道	公众		流动人员	0.4~9.7m	
	一期生产车间	公众		流动人员	9.7~50m	

## 7.3 评价标准

### 7.3.1 《电离辐射防护与辐射源安全基本标准》（GB18871-2002）

#### （1）剂量限值

本项目辐射工作人员及公众的年照射剂量限值见表 7.2。

表 7.2 工作人员职业照射和公众照射剂量限值

对象	剂量限值
职业照射 剂量限值	工作人员所接受的职业照射水平不应超过下述限值： ①由审管部门决定的连续 5 年的年平均有效剂量（但不可作任何追溯性平均）， 20mSv ②任何一年中的有效剂量，50mSv
公众照射 剂量限值	实践使公众有关关键人群组的成员所受的平均剂量估计值不应超过下述限值： ①年有效剂量，1mSv ②特殊情况下，如果 5 个连续年的年平均剂量不超过 1mSv，则某一年份的有效剂量可提高到 5mSv

11.4.3.2 剂量约束值通常应在公众照射剂量限值 10%~30%的范围之内。

#### （2）辐射管理分区

##### 6.4.1 控制区

6.4.1.1 注册者和许可证持有者应把需要和可能需要专门防护手段或安全措施的区域定为控制区，以便控制正常工作条件下的正常照射或防止污染扩散，并预防潜在照射或限制潜在照射的范围。

##### 6.4.2 监督区

6.4.2.1 注册者和许可证持有者应将下述区域定为监督区：这种区域未被定为控制区，在其中通常不需要专门的防护手段或安全措施，但需要经常对职业照射条件进行监督和评价。

### 7.3.2 《工业探伤放射防护标准》（GBZ117-2022）

本标准规定了 X 射线和  $\gamma$  射线探伤的放射防护要求。

本标准适用于 600kV 以下的 X 射线探伤机和  $\gamma$  射线探伤机进行的探伤工作（包括固定式探伤和移动式探伤），工业 CT 探伤和非探伤目的同辐射源范围的无损检测可参考使用。

#### 4 使用单位放射防护要求

4.1 开展工业探伤工作的使用单位对放射防护安全应负主体责任。

4.2 应建立放射防护管理组织，明确放射防护管理人员及其职责，建立和实施放射

防护管理制度和措施。

4.3 应对从事探伤工作的人员按 GBZ 128 的要求进行个人剂量监测，按 GBZ 98 的要求进行职业健康监护。

4.4 探伤工作人员正式工作前应取得符合 GB/T 9445 要求的无损探伤人员资格。

4.5 应配备辐射剂量率仪和个人剂量报警仪。

4.6 应制定辐射事故应急预案。

## 5 探伤机的放射防护要求

### 5.1 X 射线探伤机

5.1.1 X 射线探伤机在额定工作条件下，距 X 射线管焦点 100cm 处的漏射线所致周围剂量当量率应符合下表的要求，在随机文件中应有这些指标的说明。其他放射防护性能应符合 GB/T 26837 的要求。

**表 7.3 X 射线管头组装体漏射线所致周围剂量当量率控制值**

管电压 kV	漏射线所致周围剂量当量率 mSv/h
<150	<1
150~200	<2.5
>200	<5

5.1.2 工作前检查项目应包括：

- a) 探伤机外观是否完好；
- b) 电缆是否有断裂、扭曲以及破损；
- c) 液体制冷设备是否有渗漏；
- d) 安全联锁是否正常工作；
- e) 报警设备和警示灯是否正常运行；
- f) 螺栓等连接件是否连接良好；
- g) 机房内安装的固定辐射检测仪是否正常。

5.1.3 X 射线探伤机的维护应符合下列要求：

a) 使用单位应对探伤机的设备维护负责，每年至少维护一次。设备维护应由受过专业培训的工作人员或设备制造商进行；

- b) 设备维护包括探伤机的彻底检查和所有零部件的详细检测；
- c) 当设备有故障或损坏需更换零部件时，应保证所更换的零部件为合格产品；
- d) 应做好设备维护记录。

## 6 固定式探伤的放射防护要求

### 6.1 探伤室放射防护要求

6.1.1 探伤室的设置应充分注意周围的辐射安全，操作室应避开有用线束照射的方向并应与探伤室分开。探伤室的屏蔽墙厚度应充分考虑源项大小、直射、散射、屏蔽物材料和结构等各种因素。无迷路探伤室门的防护性能应不小于同侧墙的防护性能。X射线探伤室的屏蔽计算方法参见 GBZ/T 250。

6.1.2 应对探伤工作场所实行分区管理，分区管理应符合 GB 18871 的要求。

6.1.3 探伤室墙体和门的辐射屏蔽应同时满足：

a) 关注点的周围剂量当量参考控制水平，对放射工作场所，其值应不大于  $100\mu\text{Sv}/\text{周}$ ，对公众场所，其值应不大于  $5\mu\text{Sv}/\text{周}$ ；

b) 屏蔽体外 30cm 处周围剂量当量率参考控制水平应不大于  $2.5\mu\text{Sv}/\text{h}$ 。

6.1.4 探伤室顶的辐射屏蔽应满足：

a) 探伤室上方已建、拟建建筑物或探伤室旁邻近建筑物在自辐射源点到探伤室顶内表面边缘所张立体角区域内时，探伤室顶的辐射屏蔽要求同 6.1.3；

b) 对没有人员到达的探伤室顶，探伤室顶外表面 30cm 处的周围剂量当量率参考控制水平通常可取  $100\mu\text{Sv}/\text{h}$ 。

6.1.5 探伤室应设置门-机联锁装置，应在门（包括人员进出门和探伤工件进出门）关闭后才能进行探伤作业。门-机联锁装置的设置应方便探伤室内部的人员在紧急情况下离开探伤室。在探伤过程中，防护门被意外打开时，应能立刻停止出束或回源。探伤室内有多台探伤装置时，每台装置均应与防护门联锁。

6.1.6 探伤室门口和内部应同时设有显示“预备”和“照射”状态的指示灯和声音提示装置，并与探伤机联锁。“预备”信号应持续足够长的时间，以确保探伤室内人员安全离开。“预备”信号和“照射”信号应有明显的区别，并且应与该工作场所内使用的其他报警信号有明显区别。在醒目的位置处应有对“照射”和“预备”信号意义的说明。

6.1.7 探伤室内和探伤室出入口应安装监视装置，在控制室的操作台应有专用的监视器，可监视探伤室内人员的活动和探伤设备的运行情况。

6.1.8 探伤室防护门上应有符合 GB18871 要求的电离辐射警告标志和中文警示说明。

6.1.9 探伤室内应安装紧急停机按钮或拉绳，确保出现紧急事故时，能立即停止照射。按钮或拉绳的安装，应使人员处在探伤室内任何位置时都不需要穿过主射线束就能够使用。按钮或拉绳应带有标签，标明使用方法。

6.1.10 探伤室应设置机械通风装置，排风管道外口避免朝向人员活动密集区。每小时有效通风换气次数应不小于 3 次。

6.1.11 探伤室应配置固定式场所辐射探测报警装置。

6.2 探伤室探伤操作的放射防护要求

6.2.1 对正常使用的探伤室应检查探伤室防护门-机连锁装置、照射信号指示灯等防护安全措施。

6.2.2 探伤工作人员在进入探伤室时，除佩戴常规个人剂量计外，还应携带个人剂量报警仪和便携式 X- $\gamma$  剂量率仪。当剂量率达到设定的报警阈值报警时，探伤工作人员应立即退出探伤室，同时防止其他人进入探伤室，并立即向辐射防护负责人报告。

6.2.3 应定期测量探伤室外周围区域的剂量率水平，包括操作者工作位置和周围毗邻区域人员居留处。测量值应与参考控制水平相比较。当测量值高于参考控制水平时，应终止探伤工作并向辐射防护负责人报告。

6.2.4 交接班或当班使用便携式 X- $\gamma$  剂量率仪前，应检查是否能正常工作。如发现便携式 X- $\gamma$  剂量率仪不能正常工作，则不应开始探伤工作。

6.2.5 探伤工作人员应正确使用配备的辐射防护装置，如准直器和附加屏蔽，把潜在的辐射降到最低。

6.2.6 在每一次照射前，操作人员都应该确认探伤室内部没有人员驻留并关闭防护门。只有在防护门关闭、所有防护与安全装置系统都启动并正常运行的情况下，才能开始探伤工作。

6.2.7 开展探伤室设计时未预计到的工作，如工件过大等特殊原因必须开门探伤的，应遵循本标准第 7.1 条～第 7.4 条的要求。

### **7.3.3 《工业 X 射线探伤室辐射屏蔽规范》（GBZ/T250-2014）及第 1 号修改单**

本标准规定了工业 X 射线探伤室辐射屏蔽要求。本标准适用于 500kV 以下的工业 X 射线探伤装置的探伤室。探伤室屏蔽要求如下：

3.1.1 探伤室墙和入口门外周围剂量当量率（以下简称剂量率）和每周周围剂量当量（以下简称周剂量）应满足下列要求：

a) 周剂量参考控制水平  $H_c$  和导出剂量率参考控制水平 ( $H_{c-d}$ )：

1) 人员在关注点的周剂量参考水平  $H_c$  如下：

职业工作人员： $H_c \leq 100 \mu\text{Sv}/\text{周}$

公众： $H_c \leq 5 \mu\text{Sv}/\text{周}$

2) 相应  $H_c$  的导出剂量率参考控制水平  $H_{c-d}$  ( $\mu\text{Sv}/\text{h}$ ) 按式 (1) 计算

$$H_{c-d} = H_c / (t \cdot U \cdot T) \dots\dots\dots(1)$$

式中： $H_c$ —周剂量参考控制水平，单位为微希每周 ( $\mu\text{Sv}/\text{周}$ )；

$U$ —探伤装置向关注点方向照射的使用因子；

$T$ —人员在相应关注点驻留的使用因子；

$t$ —探伤装置周照射时间，单位为小时每周 ( $\text{h}/\text{每周}$ )。

$t$  按式 (2) 计算：

$$t = W / (60 \cdot I) \dots\dots\dots(2)$$

$W$ —X 射线探伤的周工作负荷(平均每周 X 射线探伤照射的累积量“ $\text{mA} \cdot \text{min}$  值”)， $\text{mA} \cdot \text{min}/\text{周}$ 。

60—小时与分钟的换算系数；

$I$ —X 射线探伤装置在最高管电源线的常用最大管电流，单位为毫安 ( $\text{mA}$ )。

b) 关注点最高剂量参考控制水平  $H_{c, \max} = 2.5 \mu\text{Sv}/\text{h}$ 。

c) 关注点剂量率参考控制水平  $H_c$  为上述  $H_{c-d}$  和  $H_{c, \max}$  二者的较小值。

3.1.2 探伤室顶的剂量率参考控制水平应满足下列要求：

a) 探伤室上方已建、拟建建筑物或探伤室旁邻近建筑物的自辐射源点到探伤室顶内表面边缘所张立体角区域内时，距探伤室顶外表面 30cm 处和 (或) 该立体角区域内的高层建筑物中人员驻留处，辐射屏蔽的剂量参考控制水平同 3.1.1。

b) 除 3.1.2 a) 的条件外，应考虑下列情况：

1) 穿过探伤室顶的辐射与室顶上方空气作用产生的散射辐射对探伤室外地面附近公众的照射。该项辐射和穿出探伤室墙的透射辐射在相应的关注点的剂量率总和，应按 3.1.1 c) 的剂量率参考控制水平  $H_c$  ( $\mu\text{Sv}/\text{h}$ ) 加以控制。

2) 对不需要人员到达的探伤室顶，探伤室顶外表面 30cm 处的剂量率参考控制水平通常可以取  $100 \mu\text{Sv}/\text{h}$ 。

### 7.3.4 本项目管理目标

本项目相关限值采用标准见表 7.4，相关剂量当量率控制水平见表 7.5。

**表 7.4 项目相关标准限值**

项目	内容	相关限值	标准
连续 5 年的年平均有效剂量限值	辐射工作人员	20mSv	《电离辐射防护与辐射源安全基本标准》（GB18871-2002）
年有效剂量限值	公众	1mSv	
年受照剂量约束值	辐射工作人员	5mSv/a	取年有效剂量限值的 1/4 作为职业人员的年受照剂量约束值
	公众	0.25mSv/a	取公众年剂量限值的 1/4 作为公众的年受照剂量约束值
剂量率参考控制水平	探伤室外表面 30cm 处剂量率控制值	2.5μSv/h	《工业 X 射线探伤室辐射屏蔽规范》（GBZ/T250-2014）及第 1 号修改单
	对不需要人员到达的探伤室顶，探伤室顶外表面 30cm 处的剂量率	100μSv/h	

**表 7.5 项目相关剂量当量率控制水平**

内容	项目	控制水平	标准
周围剂量当量率控制目标值	关注点最高周围剂量当量率参考控制水平	2.5μSv/h	《工业探伤放射防护标准》（GBZ117-2022）
剂量率参考控制水平	关注点最高剂量率参考控制水平	2.5μSv/h	《工业 X 射线探伤室辐射屏蔽规范》（GBZ/T250-2014）及第 1 号修改单
	关注点剂量率参考控制水平	2.5μSv/h	

**表 8 环境质量和辐射现状**

### 8.1 项目地理和场所位置

本项目 1 台工业 CT 机位于中国（福建）自由贸易试验区厦门片区（保税区）象兴二路 6 号，贝莱胜电子（厦门）有限公司一期厂房二期生产车间 X-Ray 区域。

Viscom X8068 型工业 CT 机位于厂房一层二期车间 X-Ray 区域，设备所在位置北侧为 V810i S2EA 型 X 射线检测设备，南侧为 Prodigy Detector Test Stand LU45083 型 X 射线测试机，西、东侧为生产车间。上方为厂房屋顶，无地下设施。

### 8.2 环境现状监测

(1) 环境现状评价对象：项目拟建址及周围辐射环境现状。

(2) 监测单位：厦门亿科特检测技术有限公司（CMA：211303100262）。

(3) 监测因子： $\gamma$  辐射空气吸收剂量率。

(4) 监测时间：2025 年 11 月 24 日。

(5) 监测点位：根据《辐射环境监测技术规范》（HJ61-2021）“5.3.3.2 射线机的辐射环境监测 X 射线机（包括 CT 机）在运行前对屏蔽墙或自屏蔽体外 30cm 处的 X- $\gamma$  辐射空气吸收剂量率进行一次监测”和《环境  $\gamma$  辐射剂量率测量技术规范》（HJ1157-2021）“4.2 测量要求 开展道路测量时，点位应设置在道路中心线。开展室内测量时，点位应设置在人员停留时间最长的位置或者室内中心位置”有关布点原则进行布点，并结合项目评价范围（CT 机边界外 50m 范围），在项目设备位置及周围布设代表性点。

拟建设备操作位位于东侧，东侧检测点位可同时作为操作位背景使用。

(6) 监测工况：检测时段，北侧、南侧辐射设备均未启用。

点位布设情况及监测结果见表 8.1、表 8.2 和图 8.1、图 8.2。

**表 8.1 项目现状监测点位及监测结果**

编号	监测位置	$\gamma$ 辐射空气吸收剂量率±标准偏差 (nGy/h)	位置属性
1#	工业 CT 机位置（车间内部）	52.06±1.249	室内
2#	工业 CT 机南侧（车间内部）	55.07±0.899	室内
3#	工业 CT 机西侧（车间内部）	51.43±1.132	室内
4#	工业 CT 机东侧（车间内部）	52.46±1.559	室内
5#	工业 CT 机北侧（车间内部）	35.67±1.448	室内
6#	一期厂房东侧（厂区道路）	89.59±1.317	室外
7#	一期厂房北侧（厂区道路）	86.74±1.720	室外
8#	一期厂房西侧（厂区道路）	73.20±1.677	室外
9#	一期厂房南侧（厂区道路）	101.2±1.830	室外

10#	中外运北侧一层车间（车间内部）	119.2±2.092	室内
-----	-----------------	-------------	----

注：（1）监测时间：2025年11月24日，监测环境条件：21.2℃/53.6%RH；（2）测量时探头距离地面约1m，监测方式为每个测量点测量十次，取平均值，监测结果均扣除宇宙射线响应值；（3）根据HJ 1157-2021，空气比释动能和周围剂量当量的换算系数取1.20 Sv/Gy（<sup>137</sup>Cs作为检定参考辐射源）；（4）根据HJ 1157-2021，X-γ辐射空气吸收剂量率=仪器测量读数均值\*校准因子k<sub>1</sub>\*仪器检验源效率因子k<sub>2</sub>÷空气比释动能和周围剂量当量的换算系数-屏蔽修正因子k<sub>3</sub>\*测量点宇宙射线响应值D<sub>c</sub>，其中校准因子k<sub>1</sub>为0.95（1μSv/h），仪器使用<sup>137</sup>Cs进行校准，源效率因子k<sub>2</sub>取1，换算系数为1.20Sv/Gy，屏蔽修正因子k<sub>3</sub>取0.8（楼房）、1（原野、道路），宇宙射线响应值D<sub>c</sub>为33.99nGy/h。（5）宇宙射线响应值测量位置为福州福清东张水库，海拔50m左右。监测点位的海拔、经纬度与水库水面相差不大，海拔差别≤200m，经度差别≤5°、纬度差别≤5°，不进行修正。

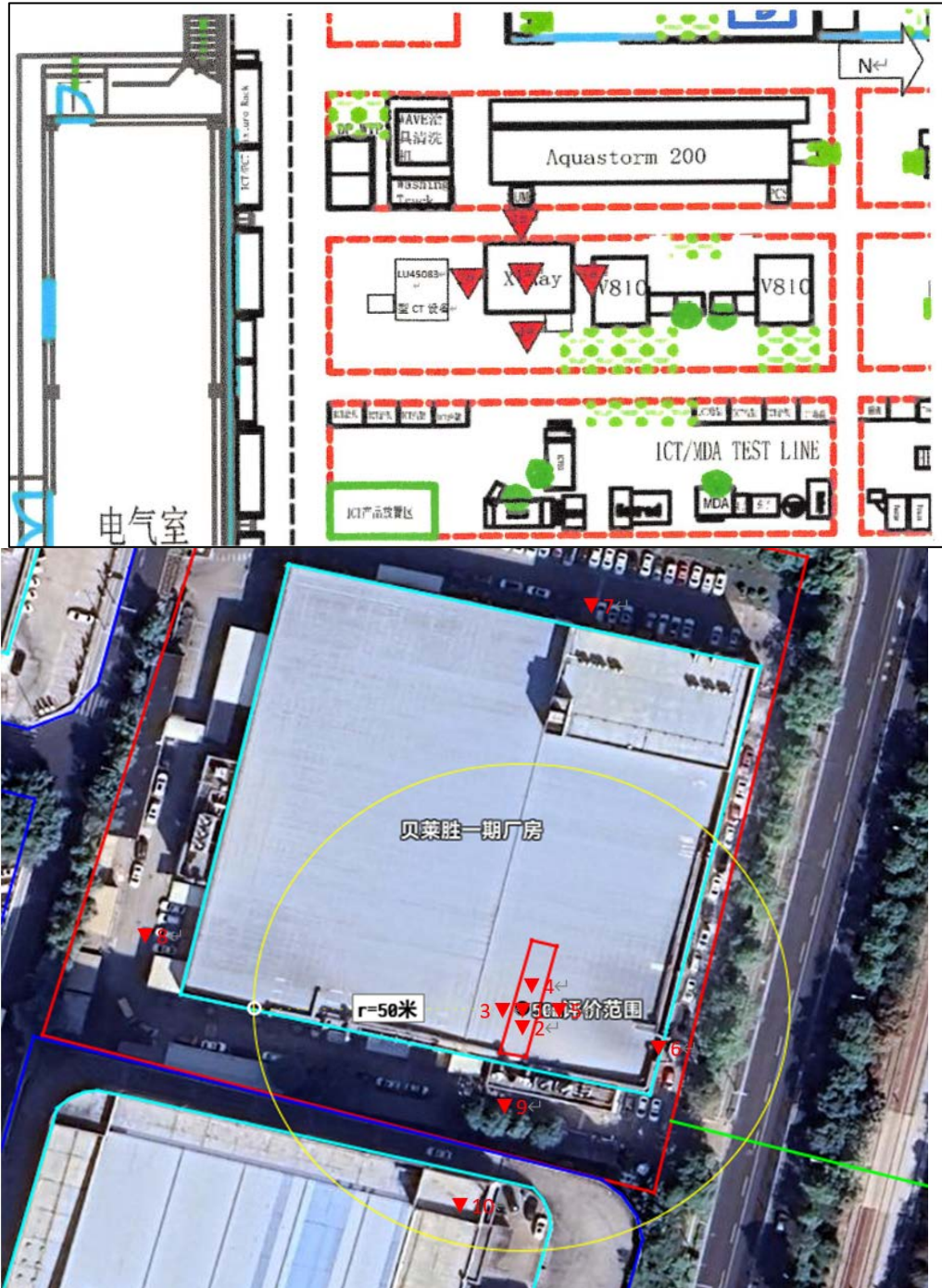

图例：▼ 检测点位

图 8.1 监测点位示意图

### (7) 监测仪器参数与规范

监测仪器参数与规范见表 8.2，监测报告、资质认定证书、检定证书见附件 12，资质认定证书、检定证书均在有效期内。

表 8.2 监测仪器参数与规范

仪器设备名称	高灵敏环境级便携式多功能辐射仪
仪器设备型号	6150AD-b
设备编号	XMYKT/JLYQ-0098
生产厂家	AUTOMEES
检定单位	上海市计量测试技术研究院
检定证书编号	2025H21-20-5984897002
有效期	2025 年 7 月 2 日至 2026 年 7 月 1 日
测量范围	1nSv/h~99.9 $\mu$ Sv/h（探头）0.1 $\mu$ Sv/h~1Sv/h（主机）
能量响应范围	20keV~7MeV（探头）45keV~3MeV（主机）
校准因子	0.95(1 $\mu$ Sv/h)
检测依据	《辐射环境监测技术规范》（HJ61-2021） 《环境 $\gamma$ 辐射剂量率测量技术规范》（HJ1157-2021）

## 8.3 质量保证措施

(1) 监测单位取得检验检测机构资质认定证书（CMA：211303100262，发证日期：2021 年 8 月 25 日，有效期至：2027 年 8 月 14 日），监测项目在认证范围内。

(2) 监测单位有完整的组织机构且分工明确。

(3) 监测方法采用国家有关部门颁布的标准，监测人员经考核并持有合格证书上岗。

(4) 由专业人员按操作规程操作仪器，并做好记录。

(5) 本次监测仪器（设备型号：6150AD-b）于 2025 年 7 月 2 日经计量部门检定，检定有效期一年，监测期间监测仪器处于有效期内。

(6) 通过国家级计量认证及中国实验室国家认可委员会认可。

(7) 合理布设监测点位，保证各监测点位布设的科学性和可比性。

(8) 建立监测原始记录台账，确保可追溯。监测报告严格实行三级审核制度，经过校对、校核，最后由技术总负责人审定。

## 8.4 监测结果及分析

监测结果表明，室内监测点位的  $\gamma$  辐射剂量率为 35.67~55.07nGy/h，室外监测点为 73.20~119.2nGy/h，处于厦门市辐射环境本底正常范围（室内：161.9~193.5nGy/h，室外（含原野及道路）：72.7~129.4nGy/h，来源于《中国环境天然放射性水平》）。

**表 9 项目工程分析与源项**

## **9.1 工程设备和工艺分析**

### **9.1.1 设备概述**

工业 CT 机是一种先进的非破坏性检测技术，它结合了 X 射线成像和计算机重建技术，用于获取物体的内部结构和几何信息。

工业 CT 机的工作原理是通过将物体置于 X 射线束中，通过旋转物体和探测器的相对运动，获取多个不同角度下的 X 射线投影图像。这些投影图像经过计算机处理和重建算法，可以生成高分辨率的三维体素数据集，即 CT 图像。这些图像可以用于检测和分析物体的内部缺陷、结构、尺寸等信息。

### **9.1.2 设备结构**

工业 CT 机的主要结构包括：X 射线源（发射高能射线，微焦点或大功率类型）、探测器（接收射线并转换为数字信号，常用平板或线阵探测器）、载物平台（精确旋转被测物体获取多角度数据）、数据采集和重建系统（收集投影数据并生成三维图像）、控制系统（协调设备运行）、防护装置（屏蔽 X 射线保障安全）、软件系统（控制操作、数据分析和结果输出）以及冷却系统（散热保障设备稳定运行）。这些部分协同工作，实现对物体的高精度无损检测和分析。



图 9.1 工业 CT 机设备结构示意图

项目 1 台 Viscom X8068 型工业 CT 机设备技术参数见表 9.1。CT 机有 1 个 X 射线源，为定向机，上下料由人工操作（即项目辐射工作人员进行上下料）。

表 9.1 项目 Viscom X8068 型工业 CT 机设备技术参数一览表

设备位置	贝莱胜电子（厦门）有限公司一期厂房二期生产车间 X-Ray 区域
设备型号	Viscom X8068 型
生产厂家	蔚视科贸易（上海）有限公司
设备尺寸	长×宽×高=2155mm×1877mm×1747mm
设备自屏蔽	设备前侧（主射方向）：3.5mm 钢+10.0mm 铅 左侧（主射方向）、右侧（主射方向）：3.0mm 钢+10.0mm 铅 前侧自动装载/卸载窗口：2.0mm 钢+16~18mm 铅 设备顶部：3.0mm 钢+10.0mm 铅 设备顶部散热口：4.0mm 钢+10.0mm 铅 设备背部（主射方向）：3.5mm 钢+10.0mm 铅 设备底部（主射方向）：4.5mm 钢+10.0mm 铅
装卸窗口尺寸	485mm×796mm
射线源与探测器距离	890mm
射线源升降范围	定向，从设备正面看自上向下
主束方向	150°
通风换气量	40m <sup>3</sup> /h
通风换气次数	>5.7 次/h

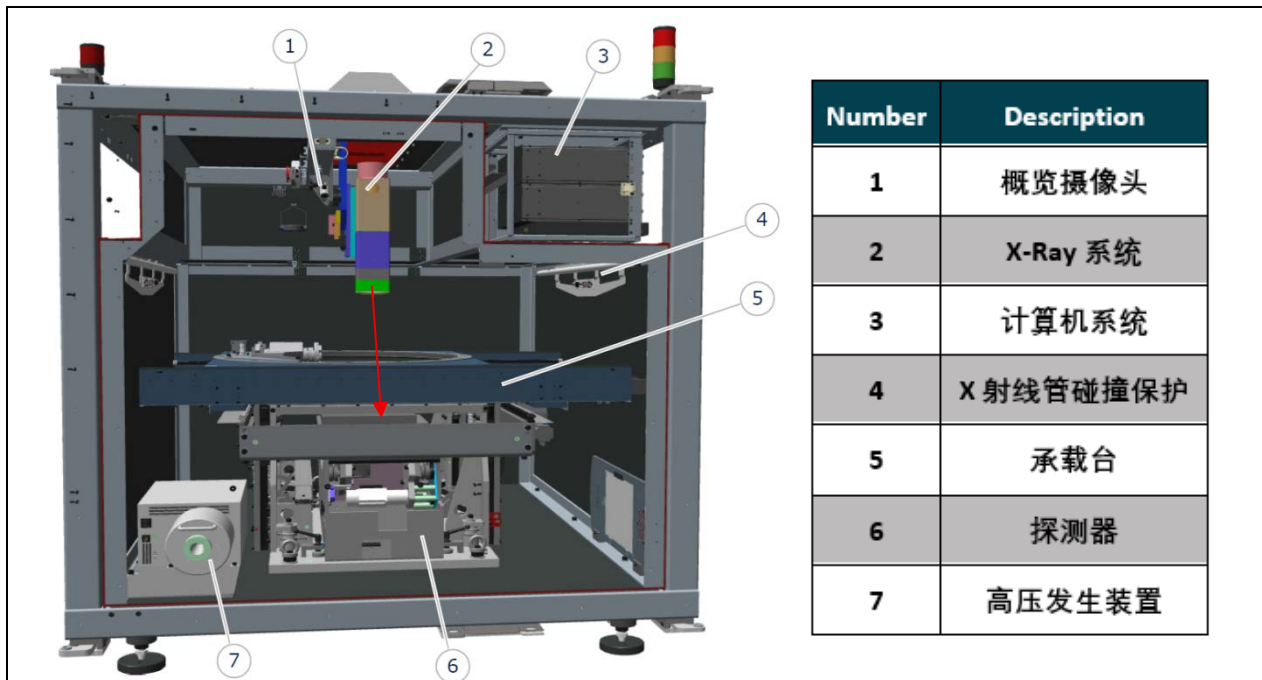

图 9.2 项目 Viscom X8068 型工业 CT 机外观结构示意图



图 9.3 Viscom X8068 型工业 CT 机外观结构示意图



图 9.4 Viscom X8068 型工业 CT 机内部结构示意图

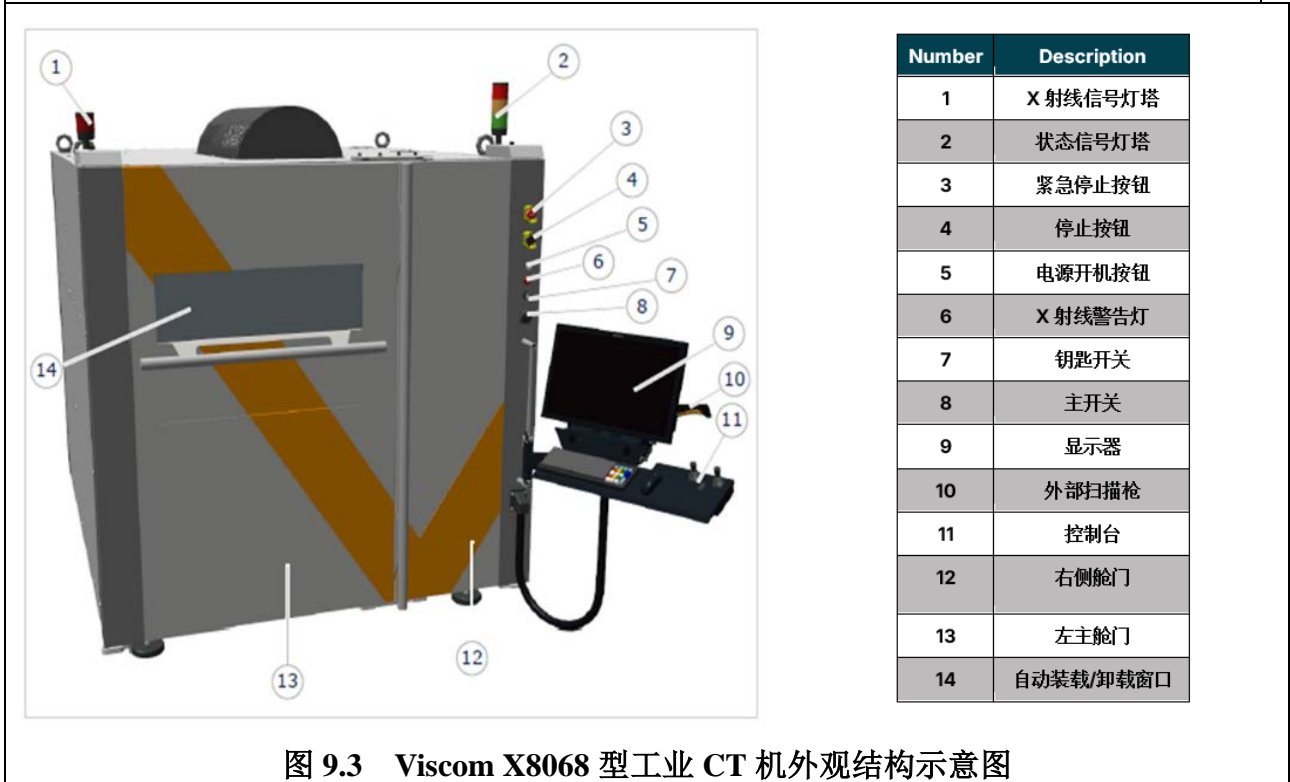

图 9.5 Viscom X8068 型工业 CT 机右侧示意图

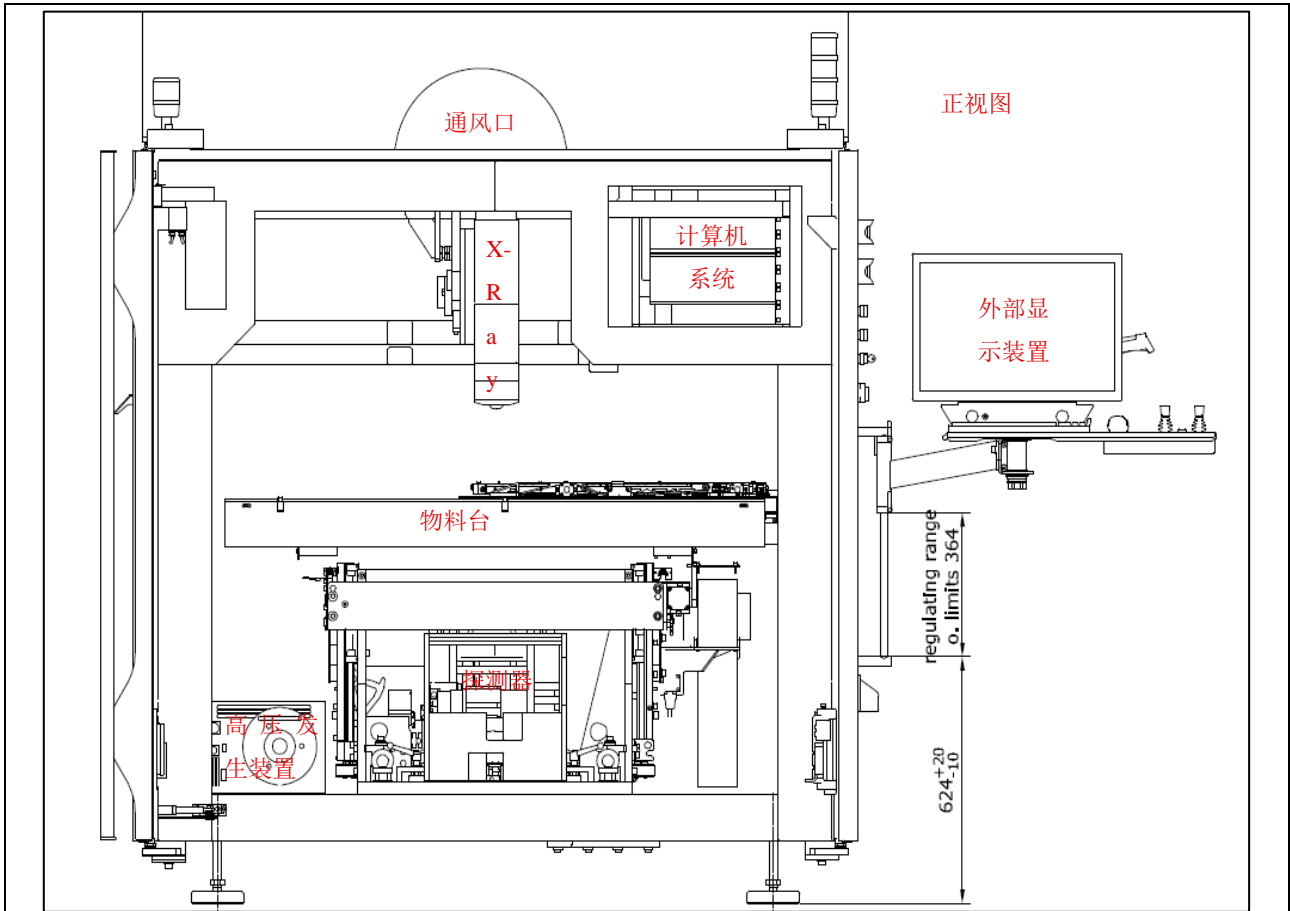

### 9.1.3 操作流程

项目 Viscom X8068 型工业 CT 机，用于 PCBA 焊接品质检测。CT 机自带屏蔽体，内设有 1 个 X 射线源，为定向机，上下料为人工操作（即项目辐射工作人员上下料）。

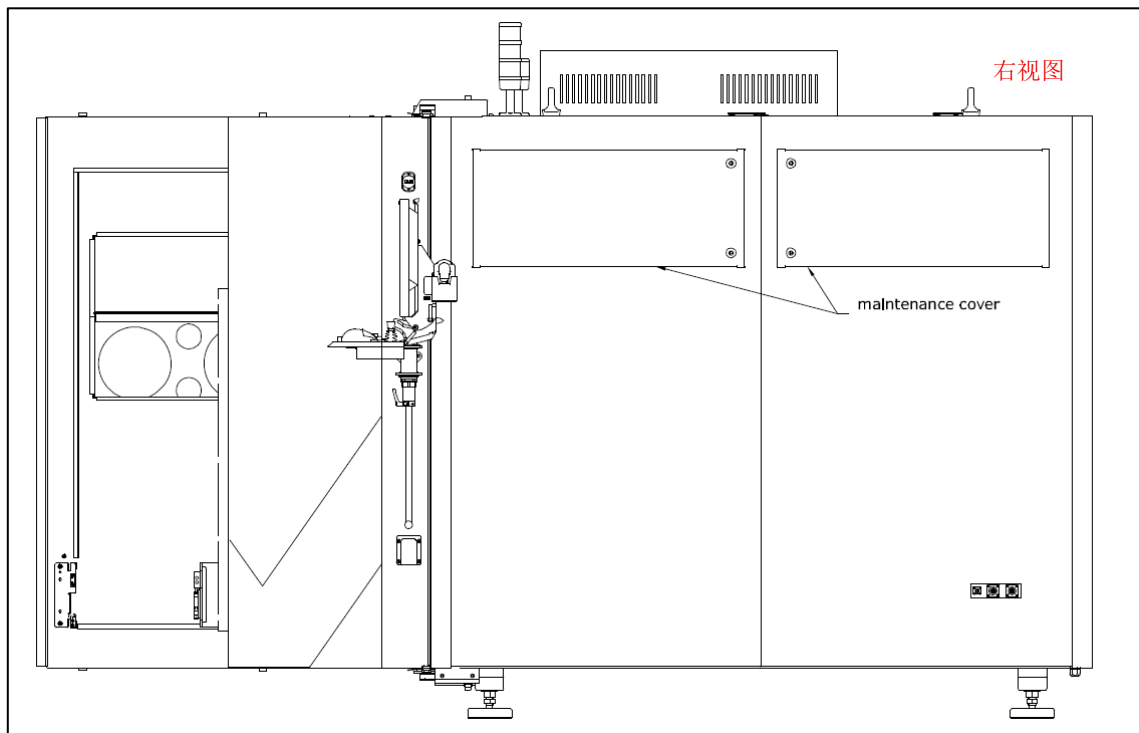
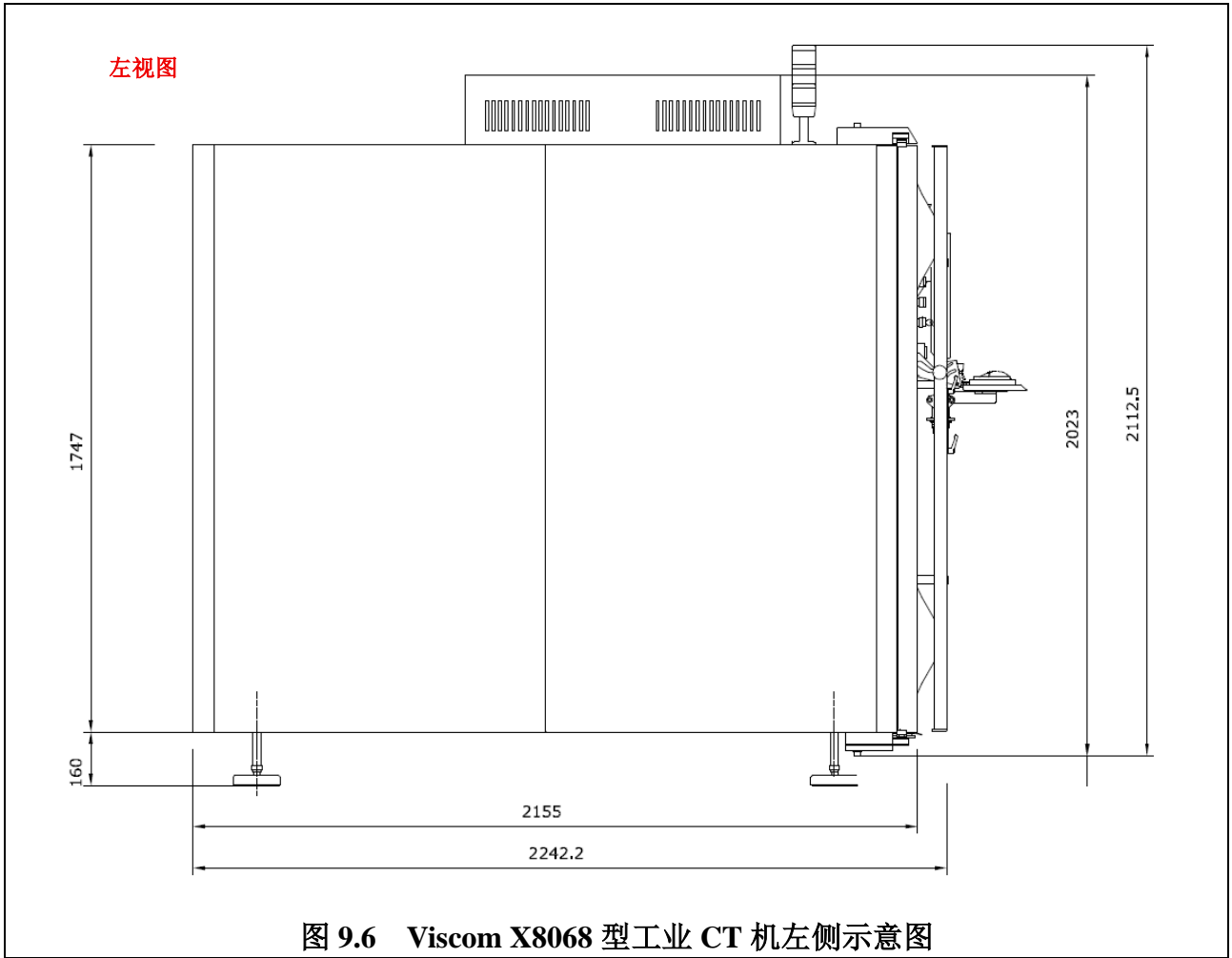
待检工件通过上料口放入屏蔽体内进行检测，上料口防护门通过电脑操作进行开合，具有门机联锁功能，人员不能进入屏蔽体内部。操作人员、机械行吊放置好工件、关闭防护门、设置好检测参数后，设备可自动完成分析测试工作，自动保存分析数据，通过操作位置上的图像处理系统对检测图像进行进一步处理。X 射线出束期间，操作人员在操作位进行电脑操作或监控，出束期间无需人员干预。

具体过程为：

#### （1）开启设备

①开机：进行产品检测前，操作人员需检查电源连接是否正常、检查所有屏蔽设施是否正常，确认无异常后依次打开电源开关和钥匙开关。

#### ②设备初始化。

#### （2）送样、设备自检

打开自检操作软件，自检内容包括：连接射线源、连接探测器、连接控制器、控制器回零、射线源预热、偏移量校正。

#### （3）样品放置

打开上料口→放入样品→关闭防护门→点击门锁复位。为了确保扫描结果，样品放置时定位要准确。

#### （4）检测成像

曝光，打开 X 射线，工业 CT 机开始对工件进行检测，此环节产生 X 射线，少量臭氧及氮氧化物。

项目 Viscom X8068 型工业 CT 机的 X 射线束最大角度为  $150^{\circ}$ ，从上至下对被测工件的断面进行扫描，操作器设有 5 轴，同时配备样本台。水平轴行程范围为：720mm\*1000mm，竖轴行程范围为 320mm，检测最大尺寸为 722mm，最大重量为 25kg，单次最大曝光时间为 120s。

#### （5）结果分析

保存图片，分析、判断工件是否合格。

#### （6）结束、准备下一个工件检测

检测结束后，操作人员切断射线管电源，关闭 X 射线设备，打开下料口，取出被

检工件，继续进行下一个工件的检测工作。

本项目采用数字成像技术，不产生废显（定）影液及废胶片，在工作过程中主要产生的污染物为 X 射线及极少量的臭氧和氮氧化物。本项目工业 CT 机工艺流程及产污环节详见图 9.7。



图 9.7 项目 X 射线数字成像系统工作流程及产污环节示意图

## 9.2 污染源项描述

### 9.2.1 辐射污染源分析

由工业 CT 机的工作原理可知，X 射线是随机器的开、关而产生和消失。工业 CT 机只有在开机并处于出束状态时（曝光状态）才会发出 X 射线。因此，在开机曝光期间，X 射线成为污染环境的主要污染因子。

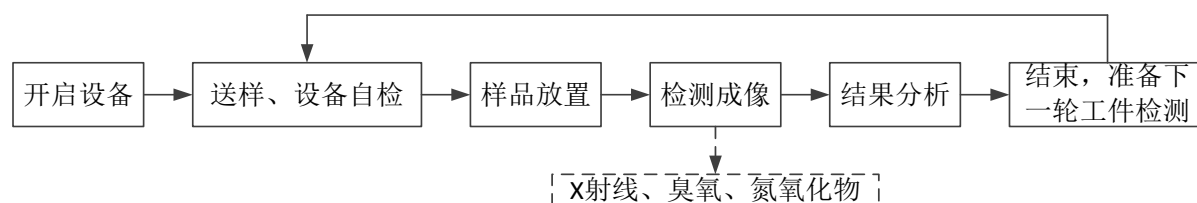
### 9.2.2 非辐射污染源分析

(1) 工业 CT 机工作状态时，会产生电离，产生少量臭氧和氮氧化物，经通风措施及时排出，扩散至大气环境，对周边大气环境基本没有影响。

(2) 工业 CT 机在运行时无其他废气、废水和固体废弃物产生。

(3) 项目不使用胶片，因此无胶片清洗废水、废胶片、废显影定影液等固废。

### 9.2.3 正常工况的污染途径

工业 CT 机工作状态时，X 射线经透射、散射、漏射，会对作业场所及周围环境和人员产生辐射影响。

### 9.2.4 事故工况的污染途径

项目工业 CT 机可能发生的辐射事故如下：

①工业 CT 机在工作期间，人为解除门机联锁装置或门机联锁装置发生故障，导致在防护门未关到位的情况下射线发生器出束，X 射线泄漏使工作人员和周围活动人员受到不必要的照射。

②由于设备故障，控制系统失效，人为事故等原因引起意外照射。

③设备检修、维护时，检修、维护人员误操作，使检修、维护人员受到意外照射。

**表 10 辐射安全与防护**

## **10.1 项目安全设施**

### **10.1.1 控制区与监督区划分**

根据《电离辐射防护与辐射源安全基本标准》（GB18871-2002）的要求，辐射管理分区如下。

**控制区：**应把需要和可能需要专门防护手段或安全措施的区域定为控制区，以便控制正常工作条件下的正常照射或防止污染扩散，并预防潜在照射或限制潜在照射的范围。

**监督区：**应将下述区域定为监督区，这种区域未被定为控制区，在其中通常不需要专门的防护手段或安全措施，但需要经常对职业照射条件进行监督和评价。

由于项目工业 CT 机自屏蔽材料的屏蔽作用，使得出束状态下 X 射线装置周围剂量率远低于国家标准的辐射剂量率限值。根据分区原则以及结合项目情况，项目分区见图 10.1、图 10.2。

工业 CT 机自屏蔽体内部区域划为控制区，CT 检测区内区域划分为监督区。CT 检测区四周以警戒线围住监督区，并在监督区边界放置清晰可见的“无关人员禁止入内”警告牌，工业 CT 机 X 射线机出束状态下，辐射工作人员位于操作位、不在主射方向，禁止无关人员进入 CT 检测区。

参考《工业探伤放射防护标准》（GBZ117-2022）中对工业 X 射线探伤项目的辐射防护要求，由以上分析可知，项目固有的辐射防护设施以及公司拟为项目落实的防护措施较全面和完善，符合相关要求。



图 10.1 一期厂房二期生产车间 X-Ray 区控制区与监督区划分图



图 10.2 Viscom X8068 型工业 CT 机射线源方向示意（正向透视）

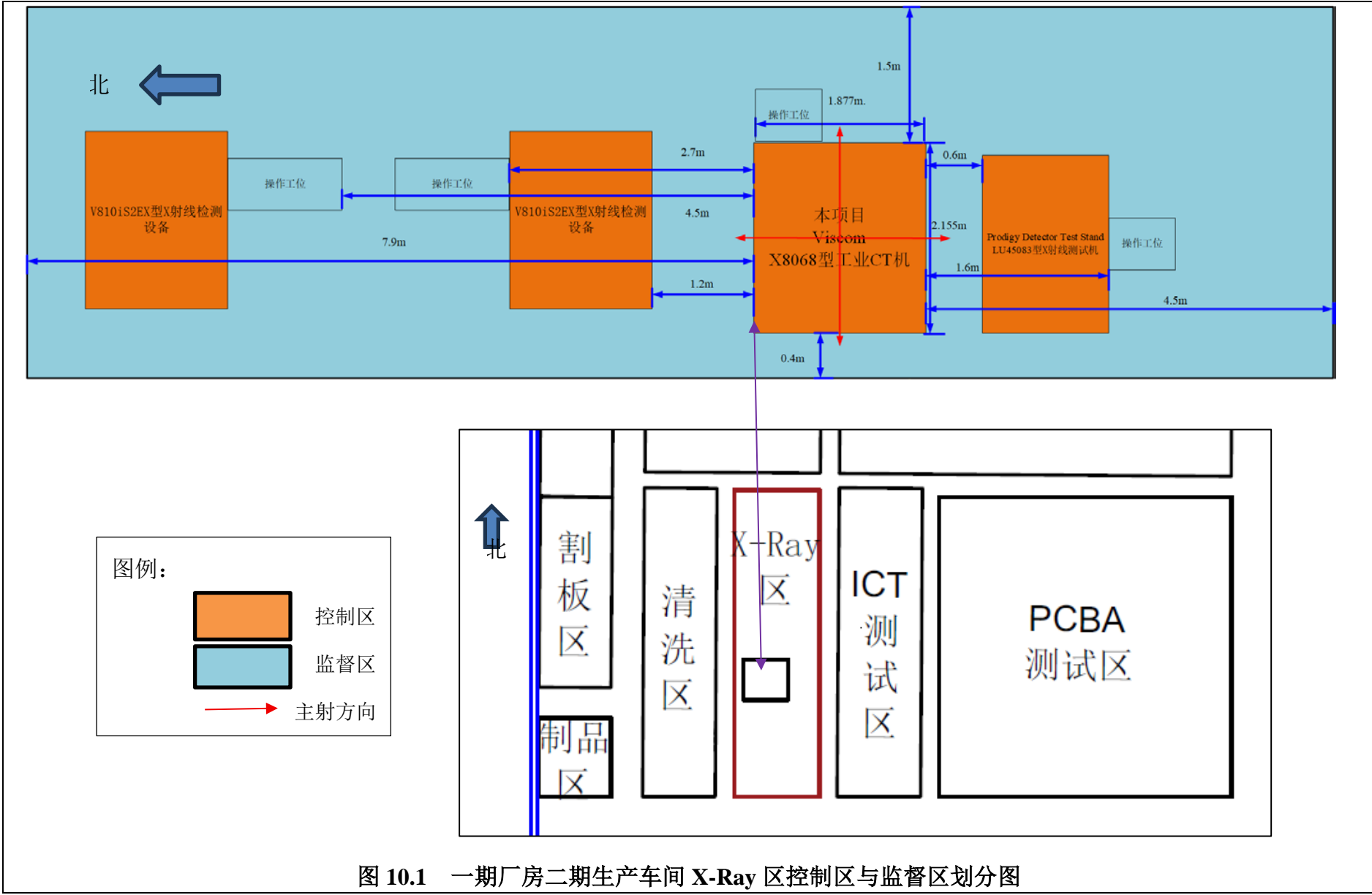

图 10.3 Viscom X8068 型工业 CT 机射线源方向示意 (平面示意)

## 10.1.2 辐射安全措施

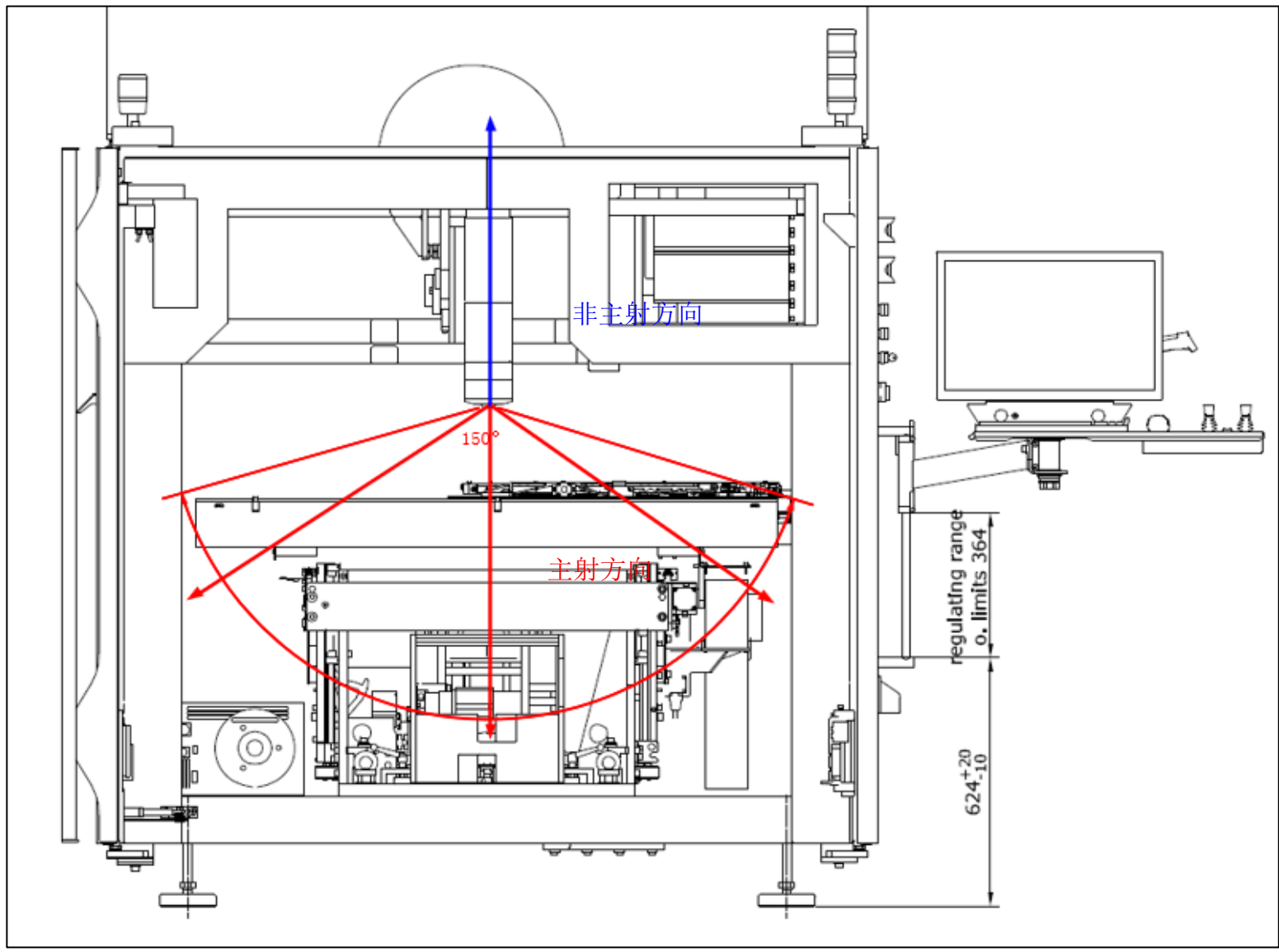
### 10.1.2.1 辐射防护屏蔽设计

项目 Viscom X8068 型工业 CT 机自带屏蔽，安全性较高，工业 CT 机的辐射源（X 射线机）安装在一个全密封的自屏蔽壳内，采用铅—钢、钢—铅防护结构，能有效降低设备运行对周围环境造成的辐射影响。具体各侧屏蔽防护设计详见表 10.1。

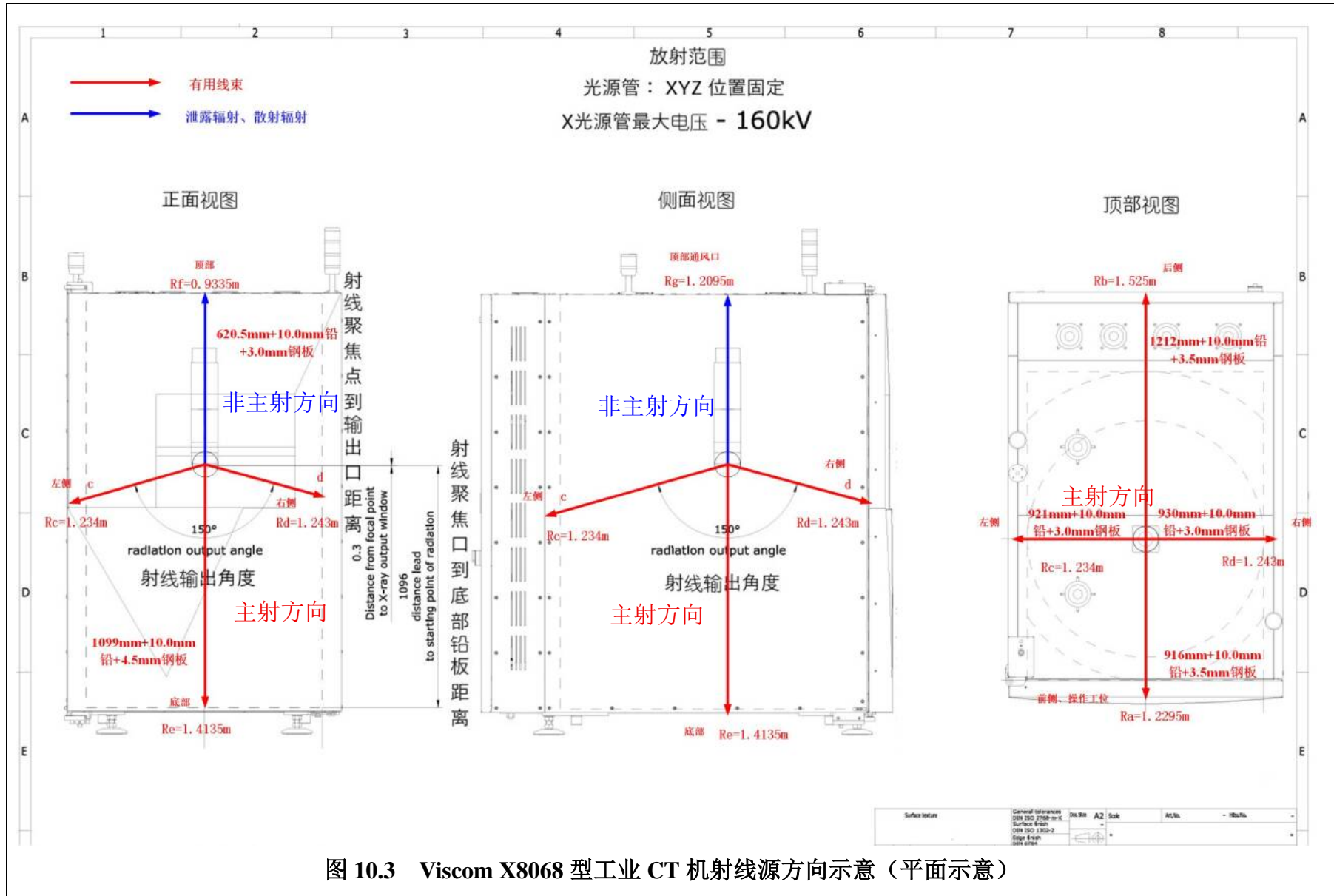
表 10.1 项目 Viscom X8068 型工业 CT 机自带铅屏蔽体的辐射防护屏蔽设计一览表

设备	位置	屏蔽防护设计	
		材料及厚度	屏蔽铅当量
Viscom X8068 型	设备前侧（主射方向）	3.5mm 钢+10.0mm 铅	10.35mmPb
	设备前侧装卸防护门	3.0mm 钢+16~18mm 铅	16.3~18.3mmPb
	设备后侧（主射方向）	3.5mm 钢+10.0mm 铅	10.35mmPb
	设备左侧	3.0mm 钢+10.0mm 铅	10.3mmPb
	设备右侧	3.0mm 钢+10.0mm 铅	10.3mmPb
	设备顶部散热口	4.0mm 钢+10.0mm 铅	10.4mmPb
	设备顶部（主射方向）	3.0mm 钢+10.0mm 铅	10.3mmPb
	设备底部（主射方向）	4.5mm 钢+10.0mm 铅	10.45mmPb

注：屏蔽铅当量数据由设备方提供，并根据《辐射手册》换算钢板的铅当量。

#### (1) 门机联锁

自动防护门操作系统控制开关，带有安全联锁功能，防护门在打开或者没有关到位的情况下，X 射线机无法出束进行检测作业。关上防护门后高压电源仍不会自动打开，需人工开启高压电源，再开启 X 射线。

#### (2) 急停按钮和控制锁

工业 CT 机设有钥匙开关（钥匙由专人负责管理）、急停按钮。只有钥匙开关启动后，设备才能启动，关闭开关后设备将停止供电，停止运行。若工作时突发情况，可按下急停按钮，将立即停止 X 射线工作。按钮带有标签，标明使用方法。

急停按钮设置如下：

Viscom X8068 型工业 CT 机：工业 CT 机右侧设置 1 个，靠近操作工位处。

#### (3) 警告标志及工作状态指示灯

Viscom X8068 型工业 CT 机：工业 CT 机屏蔽体外设电离辐射警告标识和中文警示说明。工业 CT 机右上方设有 1 个工作状态三色指示灯，与 X 射线机联锁，人员靠近设备时，即可看到工作状态指示灯，以警示人员注意安全。拟在醒目位置设置工作状态指示灯意义说明牌。

工作状态三色指示灯配备了红色、绿色、黄色三种灯光，不同的灯光表示设备不同

的运行状态：红灯常亮表示设备故障，需进行检查、维修；黄灯常亮表示设备处于待机状态，可以启动、预热；绿灯常亮表示设备处于正常工作状态，X 射线机正在对物品进行检测。

#### （4）视频监控设施

工业 CT 机内部设有视频监控，连接操作位，用于对设备内的实时 X 射线工作情况监视。

#### （5）设备通排风设计

Viscom X8068 型工业 CT 机：CT 机为手动 X-ray 系统，装载窗口在设备停止运行后方可开启，同时设有钢板及铅板防护，最大程度上避免射线泄漏。自动装载/卸载窗口防护厚度为 3.0mm 钢+16~18mm 铅，设备内部体积约 7.0m<sup>3</sup>，排风量为 40m<sup>3</sup>/h，每小时通风换气次数 5.7 次。

#### （6）操作位

设备操作位连接屏幕设有 X 射线管电压及高压接通或断开状态的显示，以及管电压、管电流和照射时间选取及设定值显示装置。且操作位与安全联锁机制接口，当防护门未全部关闭时不能接通 X 射线管管电压。

项目 Viscom X8068 型工业 CT 机防护装置示意图如下。

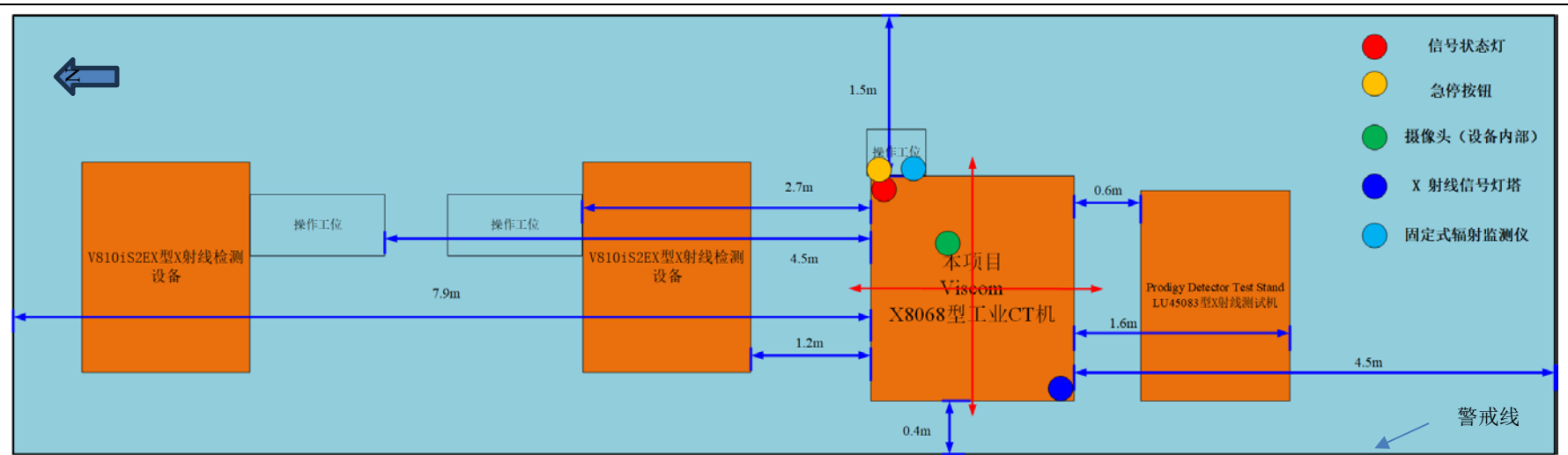

工业 CT 机 X 射线机出束状态下，辐射工作人员位于操作位。

图 10.4 Viscom X8068 型防护装置示意图

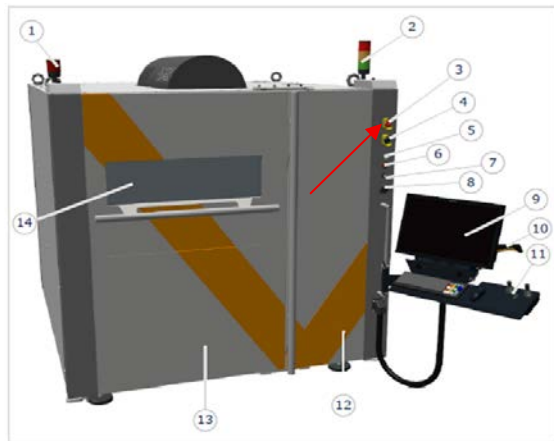

Number	Description		
1	X 射线信号灯塔	8	主开关
2	状态信号灯塔	9	显示器
3	紧急停止按钮	10	外部扫描枪
4	停止按钮	11	控制台
5	电源开机按钮	12	右侧舱门
6	X 射线警告灯	13	左主舱门
7	钥匙开关	14	自动装载/卸载窗口



### 10.1.2.2 工作场所辐射安全和防护

#### (1) 监测设备

贝莱胜电子（厦门）有限公司已在 X-Ray 区域设置一台固定式场所辐射探测报警装置（报警阈值  $2.5\mu\text{Sv/h}$ ），对正在工作的工业 CT 机的检测区场所进行实时监测，确保检测区剂量率正常。

拟建 Viscom X8068 型工业 CT 机位于 X-Ray 区域内，拟增设一台固定式场所辐射探测报警装置。同时配备一台便携式剂量仪，对正在工作的工业 CT 机进行剂量率监测，以确认工业 CT 机是否正常工作。

#### (2) 人员防护

①贝莱胜电子（厦门）有限公司拟为项目工作人员配备个人剂量计和个人剂量报警仪，工作人员在进行工作时，应正确佩戴个人剂量计和个人剂量报警仪。

②贝莱胜电子（厦门）有限公司已按要求建立了工作人员个人剂量监测和职业健康检查的常规机制，本项目建设期间及后续运行过程中，相关人员将一并纳入该体系，实施统一监测与管理。

#### (3) 设备调试维修

贝莱胜电子（厦门）有限公司已制定辐射装置检修维护制度，实行严格的岗位责任、设备的操作使用和维护保养制度。设备调试维修人员需参加辐射安全与防护考核（X 射线类别），并取得辐射安全与防护培训合格证书，确保其具备维护与维修任务所需的知识和技能。设备调试维修期间，设备调试维修人员需佩戴个人剂量计、个人剂量报警仪和便携式 X- $\gamma$  剂量率仪。本项目建设期间及后续运行过程中，相关人员将一并纳入该体系，实施统一监测与管理。

### 10.1.3 辐射防护措施符合性分析

依据《工业探伤放射防护标准》（GBZ117-2022）要求，项目辐射防护设施符合性分析表见表 10.2。

表 10.2 项目辐射防护措施符合性分析表

标准防护要求	项目方案	符合性
6.1.1 探伤室的设置应充分注意周围的辐射安全，操作室应避开有用线束照射的方向并与探伤室分开。探伤室的屏蔽墙厚度应充分考虑源项大小、直射、散射、屏蔽物材料和结构等各种因素。无迷路探伤室门的防护性	项目 Viscom X8068 型工业 CT 机与操作位分开，操作位避开有用线束照射的方向。且自带屏蔽体，厚度符合 GBZ/T250 要求。	符合

能应不小于同侧墙的防护性能。X 射线探伤室的屏蔽计算方法参见 GBZ/T 250。		
6.1.2 应对探伤工作场所实行分区管理，分区管理应符合 GB 18871 的要求。	项目划定了控制区和监督区，工业 CT 机自屏蔽体内部区域划为控制区，X-Ray 区域划分为监督区。	符合
6.1.3 探伤室墙体和门的辐射屏蔽应同时满足： a) 关注点的周围剂量当量参考控制水平，对放射工作场所，其值应不大于 100 $\mu$ Sv/周，对公众场所，其值应不大于 5 $\mu$ Sv/周； b) 屏蔽体外 30cm 处周围剂量当量率参考控制水平应不大于 2.5 $\mu$ Sv/h。	由估算结果可知，Viscom X8068 型工业 CT 机主体外 30cm 处周围剂量当量率最大为 0.00008 $\mu$ Sv/h 满足《工业探伤放射防护标准》（GBZ117-2022）中“屏蔽体外 30cm 处周围剂量当量率参考控制水平应不大于 2.5 $\mu$ Sv/h”的要求。	符合
6.1.4 探伤室顶的辐射屏蔽应满足： a) 探伤室上方已建、拟建建筑物或探伤室邻近建筑物在自辐射源点到探伤室顶内表面边缘所张立体角区域内时，探伤室顶的辐射屏蔽要求同 6.1.3； b) 对没有人员到达的探伤室顶，探伤室顶外表面 30cm 处的周围剂量当量率参考控制水平通常可取 100 $\mu$ Sv/h。	项目 Viscom X8068 型工业 CT 机检测区上方为楼顶，同上所述，满足《工业探伤放射防护标准》（GBZ117-2022）中“屏蔽体外 30cm 处周围剂量当量率参考控制水平应不大于 2.5 $\mu$ Sv/h”的要求。	符合
6.1.5 探伤室应设置门-机联锁装置，应在门（包括人员进出门和探伤工件进出门）关闭后才能进行探伤作业。门-机联锁装置的设置应方便探伤室内部的人员在紧急情况下离开探伤室。在探伤过程中，防护门被意外打开时，应能立刻停止出束或回源。探伤室内有多台探伤装置时，每台装置均应与防护门联锁。	项目 Viscom X8068 型工业 CT 机设备防护门设有门机联锁装置，当防护门未全部关闭时，X 射线机无法出束进行检测作业。	符合
6.1.6 探伤室门口和内部应同时设有显示“预备”和“照射”状态的指示灯和声音提示装置，并与探伤机联锁。“预备”信号应持续足够长的时间，以确保探伤室内人员安全离开。“预备”信号和“照射”信号应有明显的区别，并且应与该工作场所内使用的其他报警信号有明显区别。在醒目的位置处应有对“照射”和“预备”信号意义的说明。	项目工业 CT 机工作状态指示灯设置如下： 项目 Viscom X8068 型工业 CT 机设备右侧设有 1 个工作状态三色指示灯，与 X 射线机联锁，以警示人员注意安全。 拟在醒目的位置设置工作状态指示灯意义说明牌。	符合
6.1.7 探伤室内和探伤室出入口应安装监视装置，在控制室的操作台应有专用的监视器，可监视探伤室内人员的活动和探伤设备的运行情况。	项目 Viscom X8068 型工业 CT 机内部设有监视器，连接操作位，用于对设备内的实时 X 射线工作情况监视。	符合
6.1.8 探伤室防护门上应有符合 GB18871 要求的电离辐射警告标志和中文警示说明。	项目 X-Ray 区域、Viscom X8068 型工业 CT 机外设电离辐射警告标识和中文警示说明。	符合
6.1.9 探伤室内应安装紧急停机按钮或拉绳，确保出现紧急事故时，能立即停止照射。按钮或拉绳的安装，应使人员处在探伤室内任何位置时都不需要穿过主射线束就能够使用。按钮或拉绳应带有标签，标明使用方法。	项目 Viscom X8068 型工业 CT 机在 CT 机右侧靠近操作工位处设置 1 个急停按钮。 急停按钮可确保出现紧急事故时，能立即停止照射。按钮带有标签，标明使用方法。	符合
6.1.10 探伤室应设置机械通风装置，排风管道	CT 机为手动 X-ray 系统，装载窗口在	符合

外口避免朝向人员活动密集区。每小时有效通风换气次数应不小于3次。	设备停止运行后方可开启，同时设有钢板及铅板防护，最大程度上避免射线泄漏。自动装载/卸载窗口防护厚度为3.0mm钢+16~18mm铅，设备内部体积约7.0m <sup>3</sup> ，排风量为40m <sup>3</sup> /h，每小时通风换气次数5.7次。能保证每小时有效通风换气次数不小于3次。车间为无尘车间，整体车间通风换气次数也不小于3次。	
6.1.11 探伤室应配置固定式场所辐射探测报警装置。	拟建 Viscom X8068 型工业 CT 机位于 X-Ray 区域内，目前已设置 1 个一台固定式场所辐射探测报警装置（报警阈值 2.5 μ Sv/h）。	符合
6.2.1 对正常使用的探伤室应检查探伤室防护门-机联锁装置、照射信号指示灯等防护安全措施。	贝莱胜电子（厦门）有限公司已制订计划，每次使用前检查防护安全措施。	符合
6.2.2 探伤工作人员在进入探伤室时，除佩戴常规个人剂量计外，还应携带个人剂量报警仪和便携式 X-γ 剂量率仪。当剂量率达到设定的报警阈值报警时，探伤工作人员应立即退出探伤室，同时防止其他人进入探伤室，并立即向辐射防护负责人报告。	探伤工作人员拟佩戴个人剂量计、个人剂量报警仪和便携式 X-γ 剂量率仪。	符合
6.2.3 应定期测量探伤室外周围区域的剂量率水平，包括操作者工作位置和周围毗邻区域人员居留处。测量值应与参考控制水平相比较。当测量值高于参考控制水平时，应终止探伤工作并向辐射防护负责人报告。	贝莱胜电子（厦门）有限公司已制订计划，定期测量工业 CT 机周围区域的剂量率水平，每季度开展一次辐射工作场所自行监测，每年委托有资质的单位对辐射工作场所开展一次监测。	符合
6.2.4 交接班或当班使用便携式 X-γ 剂量率仪前，应检查是否能正常工作。如发现便携式 X-γ 剂量率仪不能正常工作，则不应开始探伤工作。	贝莱胜电子（厦门）有限公司已制定便携式 X-γ 剂量率仪检查计划，仪器每年校准一次。	符合
6.2.5 探伤工作人员应正确使用配备的辐射防护装置，如准直器和附加屏蔽，把潜在的辐射降到最低。	探伤工作人员拟佩戴个人剂量计和个人剂量报警仪。	符合
6.2.6 在每一次照射前，操作人员都应该确认探伤室内部没有人员驻留并关闭防护门。只有在防护门关闭、所有防护与安全装置系统都启动并正常运行的情况下，才能开始探伤工作。	照射前，操作人员应确认工业 CT 机内部没有人员驻留并关闭防护门。只有在防护门关闭、所有防护与安全装置系统都启动并正常运行的情况下，才能开始探伤工作。	符合
6.2.7 开展探伤室设计时未预计到的工作，如工件过大等特殊原因必须开门探伤的，应遵循本标准第 7.1 条~第 7.4 条的要求。	项目不涉及开门探伤。	符合

### 10.1.4 法规符合性分析

#### (1) 与《放射性同位素与射线装置安全和防护管理办法》的符合情况

《放射性同位素与射线装置安全和防护管理办法》对拟使用射线装置和放射性同位素的单位提出了具体条件，项目情况见表 10.3。

**表 10.3 项目与《放射性同位素与射线装置安全和防护管理办法》的符合情况**

环保部 18 号令有关要求	本项目情况	符合性
<b>第五条：</b> 射线装置的生产调试和使用场所，应当具有防止误操作、防止工作人员和公众受到意外照射的安全措施。	项目 Viscom X8068 型工业 CT 机设备防护门设有门机联锁装置，当防护门未全部关闭时不能开机曝光。且控制柜与安全联锁机制接口，当防护门未全部关闭时不能接通 X 射线管管电压。探伤工作开始前，确保在控制区内没有任何其他人员，防止无关人员进入。	符合
<b>第九条：</b> 生产、销售、使用放射性同位素与射线装置的单位，应当按照国家环境监测规范，对相关场所进行辐射监测，并对监测数据的真实性、可靠性负责；不具备自行监测能力的，可以委托经省级人民政府环境保护主管部门认可的环境监测机构进行监测。	贝莱胜电子（厦门）有限公司计划每季度开展一次辐射工作场所自行监测，每年委托有资质的单位对辐射工作场所开展一次监测，拟配置便携式辐射剂量率仪和个人剂量报警仪等设备。	符合
<b>第十二条：</b> 生产、销售、使用放射性同位素与射线装置的单位，应当对本单位的放射性同位素和射线装置的安全和防护状况进行年度评估，并于每年 1 月 31 日前向发证机关提交上一年度的评估报告。	贝莱胜电子（厦门）有限公司计划每年 1 月 31 日前向环保部门提交上一年度评估报告。	符合
<b>第十七条：</b> 生产、销售、使用放射性同位素与射线装置的单位，应当按照环境保护部审定的辐射安全培训和考试大纲，对直接从事生产、销售、使用活动的操作人员以及辐射防护负责人进行辐射安全培训，并进行考核，考核不合格的，不得上岗。	项目拟配备取得辐射安全与防护培训合格证书的辐射工作人员和辐射防护专职管理人员，承诺每 5 年接受再培训。	符合
<b>第二十三条：</b> 生产、销售、使用放射性同位素与射线装置的单位，应当按照法律、行政法规以及国家环境保护和职业卫生标准，对本单位的辐射工作人员进行个人剂量监测；发现个人剂量监测结果异常的，应当立即核实和调查，并将有关情况及时报告辐射安全许可证发证机关。	贝莱胜电子（厦门）有限公司计划每季度送检 1 次个人外照射剂量计。严格执行个人剂量监测管理规定，建立个人剂量档案。	符合

**(2) 与《放射性同位素与射线装置安全许可管理办法》的符合情况**

《放射性同位素与射线装置安全许可管理办法》规定了辐射安全许可证申请单位从事辐射活动应具备的条件，项目情况见表 10.4。

**表 10.4 项目与《放射性同位素与射线装置安全许可管理办法》的符合情况**

应具备条件	本项目情况	符合性
使用 II 类射线装置的工作单位，应当设有专门的辐射安全与环境保护管理机构，或者至少有 1 名具有本科以上学历的技术人员专职负责辐射安全与环境保护管理工作。	已成立辐射安全与环境管理机构，并确定负责人、主要成员，负责辐射安全与环境保护管理工作。	符合
从事辐射工作的人员必须通过辐射安全和防护专业知识及相关法律法规的培训和考核。	项目拟配备取得辐射安全与防护培训合格证书的辐射工作人员和辐射防护专职管理人员，承诺每 5 年接受再培训。	符合
射线装置使用场所所有防止误操作、防止工作人员和公众受到意外照射的安全设施。	项目拟配备环境监测用 X-γ 辐射空气吸收剂量率仪，工业 CT 机自带屏蔽体，	符合

	同时设置门机联锁、急停按钮、工作指示灯、视频监控、电离辐射警告标志、警示灯、警戒线、警告牌装置。 项目拟为每名辐射工作人员配备个人剂量报警仪、个人剂量计。	
配备与辐射类型和辐射水平相适应的防护用品和监测仪器，包括个人剂量测量报警、辐射监测等仪器。	项目拟配备固定式场所辐射探测报警装置、便携式 X-γ 剂量率仪、个人剂量计、个人剂量报警仪。	符合
有健全的操作规程、辐射防护和安全保卫制度、岗位职责、设备检修维护制度、人员健康管理制度、人员培训计划、监测方案等。	项目投入运行前，所有制度已全部制定完善。	符合
有完善的辐射事故应急措施。	贝莱胜电子（厦门）有限公司已制定《辐射安全事故应急预案》和《辐射防护和安全保卫制度》。	符合

由以上分析可知，在落实上表中相关内容后，贝莱胜电子（厦门）有限公司从事辐射活动的技术能力基本符合相关法律法规的要求。

## 10.2 三废的治理

### 10.2.1 废气

工业 CT 机在使用过程中，射线与空气相互作用会产生少量的臭氧及氮氧化物。工业 CT 机自带通风设施，顶部设置机械排风，同时依托二期生产车间进行通风。装载窗口、出风口在设备停止运行后方可开启，同时设有钢板及铅板防护，最大程度上避免射线泄漏。少量臭氧和氮氧化物可及时排出，扩散至大气环境，对周边环境基本没有影响。

### 10.2.2 固体废物

项目利用 X 射线穿过工件，投射到平板探测器上通过计算机成像，不使用显影液、定影液，不使用胶片，因此项目无固废产生。

## 10.3 项目环保投资

项目环保投资见表 10.5。

表 10.5 项目环保投资 单位：万元

序号	项目		投资金额
1	工业 CT 机辐射安全设施	全密封的自屏蔽壳，采用钢-铅防护结构	设备自带
		门机联锁、急停按钮、工作指示灯、视频监控、电离辐射警告标志、警示灯装置	
2	其他	警戒线、警告牌	2.5
3		个人剂量报警仪、便携式 X-γ 剂量率仪、固定式场所辐射探测报警装置	3
4		辐射安全规章制度上墙	2
5	合计		7.5

表 11 环境影响分析

### 11.1 建设阶段对环境的影响

项目利用现有厂房生产车间进行建设，施工期主要环境影响为机台设备安装。

设备安装为工业 CT 机自屏蔽体整机运至厂内车间，设备安装主要会产生噪声及废包装材料，由于项目需安装的时间短，产生的噪声为暂时性，随着安装的结束而结束，其对周围环境的影响也随之消失；废包装材料集中收集后交由回收公司处置。

综上所述，项目施工期的影响具有暂时性，随着施工期的结束，其对周围环境的影响也随之消失。在施工期间，项目若能采取以上措施，其对周围环境的影响是可以接受。

### 11.2 运行阶段对环境的影响

根据工程分析可知，本项目运行后主要的环境影响是 X 射线探伤机工作时产生的 X 射线对周围环境的辐射影响。本报告对本项目的辐射环境影响采用《工业 X 射线探伤室辐射屏蔽规范》（GBZ/T 250-2014）及其他理论计算公式进行分析评价。

#### 11.2.1 辐射剂量率理论计算

##### 11.2.1.1 关注点剂量率参考控制水平的确定

取 Viscom X8068 型工业 CT 机自屏蔽体外表面 30cm 处作为关注点，计算公式如下：

$$H_{c-d}=H_c / (t \cdot U \cdot T) \quad (11-1)$$

式中：

$H_{c-d}$ —导出剂量参考控制水平。

$H_c$ —周剂量参考控制水平，单位为微希每周（ $\mu\text{Sv}/\text{周}$ ）；职业工作人员  $H_c \leq 100\mu\text{Sv}/\text{周}$ 、公众  $H_c \leq 5\mu\text{Sv}/\text{周}$ ，项目设备周边 30cm 处仅辐射工作人员可到达，因此取  $100\mu\text{Sv}/\text{周}$ 。

$U$ —探伤装置向关注点方向照射的使用因子；项目主射方向使用因子取 1，其他方向均取 1/4。

$T$ —人员在相应关注点驻留的使用因子；项目人员在操作位进行操作，因此操作位辐射工作人员居留因子保守取 1，其他方向辐射工作人员居留因子保守取 1/4。

$t$ —探伤装置周照射时间，单位为小时每周（h/每周）；项目 Viscom X8068 型工业

CT 机周照射时间均为 40h。

关注点剂量率参考控制水平如下：

表 11.1 Viscom X8068 型工业 CT 机关注点剂量率参考控制水平

关注点	U	T	Hc ( $\mu\text{Sv}/\text{周}$ )	t (h/ 周)	H <sub>c</sub> <sub>a</sub> ( $\mu\text{Sv}/\text{h}$ )	Hc( $\mu\text{Sv}/\text{h}$ )	剂量率参考控制 水平 ( $\mu\text{Sv}/\text{h}$ )
前侧 (主射方向)	1	1	100	40	2.50	2.5	2.5
后侧 (主射方向)	1	1/4	100	40	10.00	2.5	2.5
左侧 (主射方向)	1	1/4	100	40	10.00	2.5	2.5
右侧 (主射方向)	1	1/4	100	40	10.00	2.5	2.5
底部 (主射方向)	1	1/4	100	40	10.00	2.5	2.5
顶部	1/4	1/4	100	40	40.00	2.5	2.5

由上表可知，本项目 Viscom X8068 型工业 CT 机自屏蔽体外表面 30cm 处剂量率参考控制水平取 2.5 $\mu\text{Sv}/\text{h}$ 。

### 11.2.1.2 估算公式及相关参数取值

#### (1) 有用线束

对于给定的屏蔽物质厚度时，屏蔽体外关注点的剂量率计算公式如下：

$$\dot{H} = \frac{\dot{H}_0 \cdot I \cdot B}{R^2} \quad (11-2)$$

$\dot{H}$  ——屏蔽体外关注点的剂量率， $\mu\text{Sv}/\text{h}$ ；

$\dot{H}_0$  ——距辐射源点 1m 处的输出量， $\text{mSv} \times \text{m}^2 / (\text{mA} \times \text{min})$ ；

项目 Viscom X8068 型工业 CT 机最大管电压为 160kV，根据生产商发布的声明文件（附件 17），本项目  $\dot{H}_0$  为 228  $\mu\text{Sv} \times \text{m}^2 / (\text{mA} \times \text{S})$ ，即 820800  $\mu\text{Sv} \times \text{m}^2 / (\text{mA} \times \text{h})$ 。

R ——辐射源点（靶点）至关注点的距离，m；

I ——X 射线探伤装置在最高管电压下的常用最大管电流，mA；

B ——辐射屏蔽透射因子；

$$B = 10^{-X/\text{TVL}} \quad (11-3)$$

X ——屏蔽物质厚度；

TVL——见附录B表B.2,未给出160kV管电压铅什值层厚度;因此采用GBZ/T250-2014中的什值层算法,见公式(11-3)。参考GBZ/T 250-2014中表B.2,150kV时铅取0.96mm;200kV时铅取1.4mm;使用插值法可知160kV时铅取1.048mm。

### (2) 泄漏辐射的屏蔽

对于给定的屏蔽物质厚度时,屏蔽体外关注点的剂量率计算公式如下:

$$\dot{H} = \frac{\dot{H}_L \cdot B}{R^2} \quad (11-4)$$

$\dot{H}$ ——屏蔽体外关注点的剂量率,  $\mu\text{Sv/h}$ ;

$\dot{H}_L$ ——距辐射源点1m处X射线管组装体的泄漏辐射剂量率,  $\mu\text{Sv/h}$ ;

由《工业X射线探伤室辐射屏蔽规范》(GBZ/T 250-2014)表1可知,大于等于150kV、小于等于200kV的X射线管组装体1m处X射线管组装体的泄漏辐射剂量率 $2500\mu\text{Sv/h}$ ; Viscom X8068型工业CT机最大管电压160kV,距辐射源点1m处X射线管组装体的泄漏辐射剂量率取 $2500\mu\text{Sv/h}$ ;

R——辐射源点(靶点)至关注点的距离, m;

B——辐射屏蔽透射因子。

### (3) 散射辐射的屏蔽

对于给定的屏蔽物质厚度时,屏蔽体外关注点的剂量率计算公式如下:

$$\dot{H} = \frac{\dot{H}_0 \cdot I \cdot B}{R_s^2} \cdot \frac{F \cdot \alpha}{R_0^2} \quad (11-5)$$

$\dot{H}$ ——屏蔽体外关注点的剂量率,  $\mu\text{Sv/h}$ ;

$\dot{H}_0$ ——距辐射源点1m处的输出量,  $\text{mSv}\times\text{m}^2/(\text{mA}\times\text{min})$ ;

项目 Viscom X8068型工业CT机最大管电压为160kV,根据供应商发布的声明文件,本项目 $\dot{H}_0$ 为 $228\mu\text{Sv}\times\text{m}^2/(\text{mA}\times\text{S})$ ,即 $820800\mu\text{Sv}\times\text{m}^2/(\text{mA}\times\text{h})$ 。

$R_0$ ——辐射源点(靶点)至探伤工件的距离, m; 本项目设备 $R_0$ 为0.63m;

$R_s$ ——散射体至关注点的距离, m;

I——X射线探伤装置在最高管电压下的常用最大管电流, mA;

B——辐射屏蔽透射因子;

项目 Viscom X8068 型工业 CT 机最大管电压为 160kV，根据表 2，大于等于 150kV、小于等于 200kV 的原始 X 射线的散射辐射能量为 150kV；根据附录 B 表 B.2，150kV 管电压对应铅值层厚度 0.96mm。

F—— $R_0$  处的辐射野面积， $m^2$ ；

$\alpha$ ——散射因子，入射辐射被单位面积（ $1m^2$ ）散射体散射到距其 1m 处的散射辐射剂量率与该面积上的入射辐射剂量率的比；

项目 Viscom X8068 型工业 CT 机辐射角度为锥束  $150^\circ$ ，即 X 射线探伤装置圆锥束中心轴和圆锥边界夹角为  $75^\circ$ ，则  $F = \pi (R_0 \times \tan 75^\circ)^2 = 3.14 \times (0.63 \times 3.732)^2 = 17.3665$ ；根据 GBZ/T250-2014 附录 B B.4 表 B.4.1，散射因子  $\alpha$  的值保守计为  $1.6 \times 10^{-3} \times 10^4 / 400 = 0.04$ ，则  $F \cdot \alpha / R_0^2 = \pi \times (\tan 75^\circ)^2 \times \alpha = 1.7493$ 。

### 11.2.1.3 计算结果

项目 Viscom X8068 型工业 CT 机为定向机，射线源垂直于探测器上水平面的圆旋转，由于发射角度大，前侧、后侧、左侧、右侧、底部均考虑有用线束，顶部考虑漏射线和散射线；X 射线管距离各侧最近距离见表 11.2。

表 11.2 Viscom X8068 型工业 CT 机射线管距离各侧距离一览表

方位	射线出口最近距离
前侧（主射方向）	929.5mm
后侧（主射方向）	1225.5mm
左侧（主射方向）	934mm
右侧（主射方向）	943mm
顶部	633.5mm
顶部出风口	909.5mm
底部（主射方向）	1113.5mm

在 Viscom X8068 型工业 CT 机外 30cm 处设置关注点，参考点和辐射路径示意图见图 11.1~图 11.3。

#### A.关注点处的辐射剂量率估算结果

根据表 11.3~表 11.4 计算结果，工业 CT 机四周各关注点剂量率最大为  $0.00008\mu\text{Sv/h}$ （设备顶部）。

#### B.排风口外剂量率计算

Viscom X8068 型工业 CT 机顶部设置 1 处排风口，排风口外设有 4.0mm 钢+10mm 铅的防护罩。经估算，有用线束不会直接照射到排风口，排风口考虑泄漏射线和散射线，排风口外剂量率为  $0.0011\mu\text{Sv/h}$ 。

### C.小结

由以上估算结果可知，Viscom X8068 型工业 CT 机四周屏蔽外 30cm 周围剂量当量率最大为  $0.00011\mu\text{Sv/h}$ （设备顶部），满足《工业探伤放射防护标准》（GBZ117-2022）中“屏蔽体外 30cm 处周围剂量当量率参考控制水平应不大于  $2.5\mu\text{Sv/h}$ ”的要求，故本项目工业 CT 机设计合理。



图 11.1 参考点及辐射路径示意图



图 11.2 参考点及辐射路径示意图 (X-Ray 区域平面)

表 11.3 有用线束方向关注点处剂量率计算结果

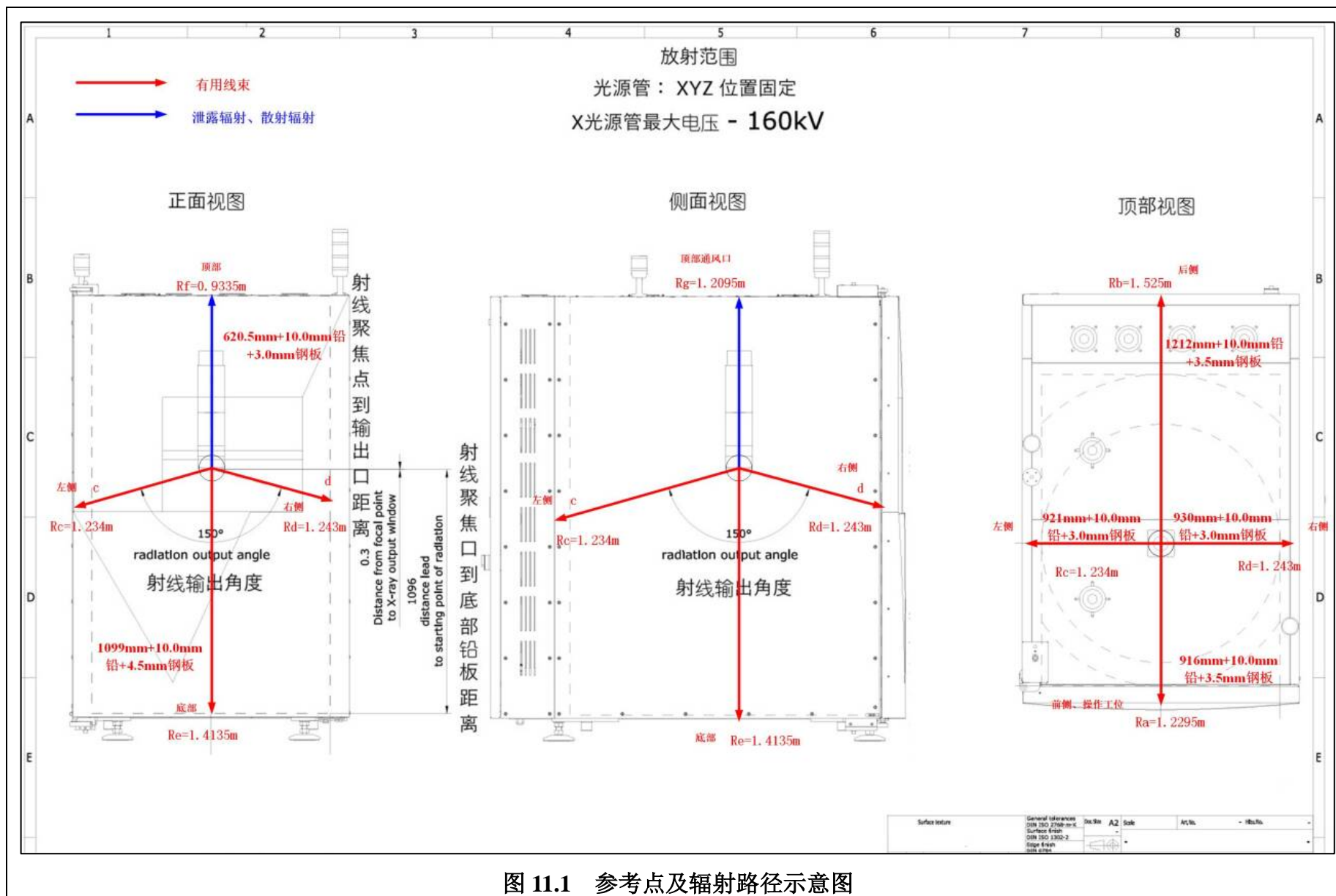
项目	CT 机前侧外 30cm (a)	CT 机后侧外 30cm (b)	CT 机左侧外 30cm (c)	CT 机右侧外 30cm (d)	CT 机底部外 30cm (e)	CT 机操作工位 (h)	X-Ray 区西侧 边界 (j)
$\dot{H}_0$ ( $\mu\text{Sv} \times$ $\text{m}^2/(\text{mA} \times \text{s})$ )	228	228	228	228	228	228	228
I(mA)	1	1	1	1	1	1	1
屏蔽体	10.35mmPb	10.35mmPb	10.30mmPb	10.30mmPb	10.45mmPb	10.35 mmPb	10.35 mmPb
TVL(mm)	1.048	1.048	1.048	1.048	1.048	1.048	1.048
B	$10^{-10.35/1.048}$	$10^{-10.35/1.048}$	$10^{-10.3/1.048}$	$10^{-10.3/1.048}$	$10^{-10.45/1.048}$	$10^{-10.35/1.048}$	$10^{-10.35/1.048}$
R(m)	$0.9295+0.3=1.2295$	$1.2225+0.3=1.5255$	$0.934+0.3=1.234$	$0.943+0.3=1.243$	$1.1135+0.3=1.4135$	$0.9295+0.3=1.2295$	1.6255
$\dot{H}$ ( $\mu\text{Sv/h}$ )	$7.22 \times 10^{-5}$	$4.69 \times 10^{-5}$	$8.01 \times 10^{-5}$	$7.89 \times 10^{-5}$	$4.39 \times 10^{-5}$	$7.22 \times 10^{-5}$	$4.13 \times 10^{-5}$
考虑现有辐射 设备最不利条 件下的影响	0.08	0.08	0.08	0.08	/	0.08	0.08
复合辐射剂量 率 ( $\mu\text{Sv/h}$ )	0.08007	0.08005	0.08008	0.08008	0.08004	0.08007	0.08004
剂量率参考控 制水平 ( $\mu\text{Sv/h}$ )	2.5	2.5	2.5	2.5	2.5	2.5	2.5
评价	满足	满足	满足	满足	满足	满足	满足

备注：考虑现有辐射设备的影响，取现有厂区辐射环境现状检测数值进行叠加，选取边界处检测最大值计算。

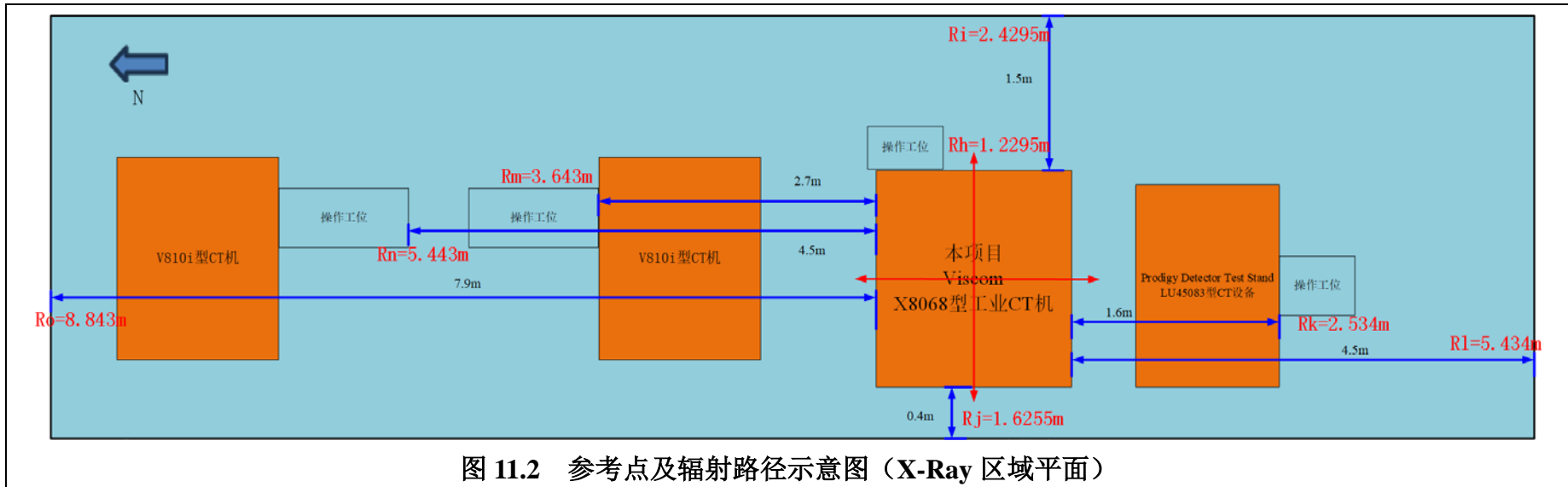
X 射线、 $\gamma$  射线、 $\beta$  粒子 1 Gy 的吸收剂量正好相当于 1 Sv 的生物效应，本次评价采用的现状监测数据，按此折算。

表 11.4 非有用线束方向（泄漏辐射+散射辐射）关注点处剂量率计算结果

项目		CT 机顶部外 30cm (f)	CT 机顶部排风 口外 30cm (g)	X-Ray 区东 侧边界 (i)	CT 机南侧操 作工位 (k)	X-Ray 区南 侧边界 (l)	CT 机北侧操 作工位 (m)	CT 机北侧操 作工位 (n)	X-Ray 区北 侧边界 (o)
泄漏 辐射	$\dot{H}_L$ ( $\mu\text{Sv/h}$ )	2500	2500	2500	2500	2500	2500	2500	2500
	屏蔽体	10.3mmPb	10.4mmPb	10.35mmPb	10.30mmPb	10.30mmPb	10.30 mmPb	10.30mmPb	10.30mmPb
	TVL(mm)	1.4	1.4	1.4	1.4	1.4	1.4	1.4	1.4
	B	$10^{-10.3/1.4}$	$10^{-10.4/1.4}$	$10^{-10.35/1.4}$	$10^{-10.3/1.4}$	$10^{-10.3/1.4}$	$10^{-10.3/1.4}$	$10^{-10.3/1.4}$	$10^{-10.3/1.4}$
	R(m)	0.93350	1.2095	2.4295	2.5340	5.4340	3.6430	5.4430	8.8430
	$\dot{H}$ ( $\mu\text{Sv/h}$ )	$1.261 \times 10^{-4}$	$6.370 \times 10^{-5}$	$1.714 \times 10^{-5}$	$1.711 \times 10^{-5}$	$3.720 \times 10^{-5}$	$8.277 \times 10^{-5}$	$3.708 \times 10^{-5}$	$1.405 \times 10^{-5}$
散射 辐射	$\dot{H}_0$ ( $\mu\text{Sv} \times$ $\text{m}^2/(\text{mA} \times \text{S})$ )	228	228	228	228	228	228	228	228
	I(mA)	1	1	1	1	1	1	1	1
	屏蔽体	10.3mmPb	10.4mmPb	10.35mmPb	10.30mmPb	10.30mmPb	10.30 mmPb	10.30mmPb	10.30mmPb
	TVL(mm)	0.96	0.96	0.96	0.96	0.96	0.96	0.96	0.96
	B	$10^{-10.3/0.96}$	$10^{-10.4/0.96}$	$10^{-10.35/0.96}$	$10^{-10.3/0.96}$	$10^{-10.3/0.96}$	$10^{-10.3/0.96}$	$10^{-10.3/0.96}$	$10^{-10.3/0.96}$
	$R_s$ (m)	0.93350	1.2095	2.4295	2.5340	5.4340	3.6430	5.4430	8.8430
	$F \cdot \alpha/R_0^2$	1.7493	1.7493	1.7493	1.7493	1.7493	1.7493	1.7493	1.7493
$\dot{H}$ ( $\mu\text{Sv/h}$ )	$3.07 \times 10^{-5}$	$8.92 \times 10^{-6}$	$4.03 \times 10^{-6}$	$4.17 \times 10^{-6}$	$9.07 \times 10^{-7}$	$2.02 \times 10^{-6}$	$9.04 \times 10^{-7}$	$3.43 \times 10^{-7}$	
考虑现有辐射设备最 不利条件下的影响	0.08	0.08	0.08	0.08	0.08	0.07	0.06	0.07	
参考点复合辐射剂量 率 ( $\mu\text{Sv/h}$ )	0.08016	0.08005	0.08002	0.08002	0.08000	0.07001	0.06000	0.07000	
剂量率参考控制水平 ( $\mu\text{Sv/h}$ )	2.5	2.5	2.5	2.5	2.5	2.5	2.5	2.5	
评价	满足	满足	满足	满足	满足	满足	满足	满足	

## 11.2.2 职业人员和公众年有效剂量分析

### (1) 年有效剂量估算公式

个人年有效剂量当量计算模式如下：

$$H_{\gamma}=D_{\gamma}\times T \quad (11-6)$$

式中： $H_{\gamma}$ — $\gamma$  辐射外照射人均年有效剂量，mSv；

$D_{\gamma}$ — $\gamma$  辐射剂量率，mGy/h；

T—一年工作时间，h。

### (2) 居留因子

根据《工业 X 射线探伤室辐射屏蔽规范》（GBZ/T 250-2014），不同环境条件下的居留因子见表 11.5。

表 11.5 居留因子选取

场所	居留因子	示例
全居留	1	控制室、暗室、办公室、邻近建筑物中的驻留区
部分居留	1/2~1/5	走廊、休息室、杂物间
偶然居留	1/8~1/40	厕所、楼梯、人行道

### (3) 工作时间

根据贝莱胜电子（厦门）有限公司提供资料，拟建 Viscom X8068 型工业 CT 机配备 2 名辐射工作人员，要求 2 名人员均需取得辐射安全与防护培训合格证书，并承诺每 5 年接受再培训。

Viscom X8068 型工业 CT 机单次曝光时间 120s，每周最长曝光时间均为 40h，年运行 300 天，则预计单台设备年曝光时间最长为 2100h，辐射工作人员受照时间最长为 2100h/年。

### (4) 职业人员和公众年有效剂量

#### a 职业人员

Viscom X8068 型工业 CT 机工作状态下，辐射工作人员在操作位处，居留因子取 1， $D_{\gamma}$  值取操作位处剂量率。

#### b 公众成员

车间通道、楼梯、卫生间、仓库、变配电房公众居留因子取 1/4（部分居留），厂内道路公众居留因子取 1/8（偶然居留），其他区域公众居留因子取 1， $D_{\gamma}$  值参照对应方向工业 CT 机监督区边界处剂量率。

保守不考虑距离衰减和墙体屏蔽，在工业 CT 机工作区域外 50m 评价范围内，各敏感目标处剂量率参考控制水平如下。

根据计算结果，Viscom X8068 型工业 CT 机叠加现有背景值后，对辐射工作人员职业照射的最大年有效剂量值为 0.1682mSv，符合《电离辐射防护与辐射源安全基本标准》（GB18871-2002）的要求，低于年受照剂量约束值 5mSv；Viscom X8068 型工业 CT 机对公众照射的最大年有效剂量值为 0.1681mSv，符合《电离辐射防护与辐射源安全基本标准》（GB18871-2002）的要求，低于年受照剂量约束值 0.25mSv。

表 11.6 项目 X-Ray 区周边人员最大年有效剂量估算表

场所	对象	方位	辐射剂量率 ( $\mu\text{Sv/h}$ )	现有设备环境检测值 ( $\mu\text{Sv/h}$ )	年曝光(工作) 时间 (h/a)	居留因子	年有效剂量 (mSv/a)	年剂量约束要求		
X-Ray 测试区	Viscom X8068 型工业 CT 机 (本设备)	辐射工作人员	CT 机所在位置	$7.22 \times 10^{-5}$	0.08	2100	1	0.1682	5mSv	
	V810iS2EX 型 X 射线 1		CT 机北侧	$1.03 \times 10^{-5}$			0.06	1		0.1260
	V810iS2EX 型 X 射线 2		CT 机南侧	$4.61 \times 10^{-6}$			0.07	1		0.1470
	LU45083 型 CT 测试区			$2.13 \times 10^{-5}$			0.08	1		0.1680
所在二期生产车间	生产区	公众	X-Ray 测试区北侧	$1.747 \times 10^{-6}$	0.08	2100	1	0.1680	0.25mSv	
	通道	公众					1/4	0.0420		
	办公区	公众					1	0.1680		
	生产区	公众	X-Ray 测试区东侧	$2.117 \times 10^{-5}$	0.08	2100	1	0.1680		
	通道	公众					1/4	0.0420		
	厂区外道路	公众					1/8	0.0210		
	通道	公众	X-Ray 测试区南侧	$4.627 \times 10^{-6}$	0.08	2100	1/4	0.0420		
	电气室	公众					1/4	0.0420		
	厂区外道路	公众					1/8	0.0210		
	中外运仓储区	公众					1/4	0.0420		
	生产区	公众	X-Ray 测试区西侧	$4.133 \times 10^{-5}$	0.08	2100	1	0.1681		
	通道	公众					1/4	0.0420		
	一期生产车间	公众					1	0.1681		

备注：X-Ray 测试区各设备环境检测背景值取对应设备操作位上的现状值；所在二期生产车间各关注点的环境检测背景值取 X-Ray 测试区检测的最大值。

### 11.2.3 非放射性废气环境影响分析

工业 CT 机在使用过程中，射线与空气作用会产生少量臭氧和氮氧化物。工业 CT 机自带通风设施，在进风和排风口均有铅板防护，气流经导向后才排出，最大程度上避免射线泄漏。

Viscom X8068 型工业 CT 机排风口防护厚度为 4.0mm 钢+10mm 铅，排风量为 40m<sup>3</sup>/h，设备体积约 7.0m<sup>3</sup>，每小时通风换气次数 5.7 次，满足《工业探伤放射防护标准》（GBZ117-2022）的相关要求（探伤室应设置机械通风装置，排风管道外口避免朝向人员活动密集区。每小时有效通风换气次数应不小于 3 次。）。

项目采取机械通风的措施后，少量臭氧和氮氧化物可及时排出，扩散至大气环境，对周边大气环境基本没有影响。

### 11.3 事故影响分析

工业 CT 机只有在通电的情况下才有 X 射线发出，断电后无射线。因此只有在工业 CT 机开机透照时，发生设备故障，导致探伤工作人员和周围公众接受意外的 X 射线外照射。及时使用 X 射线剂量率仪检查，切断高压或关闭电源，便可杜绝此类误照射的事件发生。

预防措施：

- （1）事先在公司内部通告探伤工作时间和射线的辐射危害性；
- （2）探伤工作前对工作现场进行清场，确保无关人员离开工作现场；
- （3）按照法规规定划定合格的控制区和监督区，并用警戒标志、警戒灯等多种方式进行警戒，避免公众人员误闯；
- （4）开机前对设备各开关按钮、安全连锁、急停按钮、工业 CT 机完好性等进行检查确认，严格按照操作规程进行作业，确保安全。

应对措施：

- （1）当发现人员误闯工作现场，操作人员立即按下“紧急停止”按钮，并迅速对射线机进行断电操作；
- （2）立即将受照射人员送到当地有资质的医院进行检查治疗；
- （3）立即启动“辐射事故应急预案”，通知本公司的安全管理人员，必要时上报当地生态环境部门、卫生健康部门。

## **11.4 达到报废年限后对环境的影响**

工业 CT 机在达到报废年限后,应当委托有资质的单位对工业 CT 机内部的 X 光管进行拆除并处理。拆除 X 光管的工业 CT 机在任何情况下均不会再产生 X 射线,由公司按照企业一般设备报废的相关规定进行处置。

**表 12 辐射安全管理**

## **12.1 辐射安全与环境保护管理机构的设置**

根据《放射性同位素与射线装置安全和防护条例》《放射性同位素与射线装置安全许可管理办法》第十六条第一款的要求，使用II类射线装置的，应当设有专门的辐射安全与环境保护管理机构，或者至少有 1 名具有本科以上学历的技术人员专职负责辐射安全与环境保护管理工作。

贝莱胜电子（厦门）有限公司已成立辐射安全与环境管理机构（附件 6），并明确了相应的职责。辐射安全与环境管理机构以逯海为主要负责人，成员有陈加福、廖洁、张磊、明利元、王俊波、符俊飞、林善根。具体职责：负责对辐射安全防护和辐射环境保护工作实施统一监督管理，监督公司环境影响评价报告的申报和验收工作，监督公司辐射工作许可证的申报及取证，监督辐射项目“三同时”制度情况，监督公司辐射污染的防治工作及辐射设备的日常监督管理，监督公司辐射安全与环境管理工作，负责公司辐射污染的治理整改以及辐射污染纠纷的处理，监督制定辐射环境污染事故应急预案，组织参与一般辐射事故的应急响应工作，配合有关部门对公司一般以上辐射事故的应急响应、调查处理和定级定性工作，负责公司辐射安全和环境管理队伍的建设。

贝莱胜电子（厦门）有限公司现有辐射设备为III类设备，管理机构人员均未取得辐射安全与防护培训合格证书，本设备要求配备的 2 名工作人员应根据要求需取得辐射安全与防护培训合格证书，并承诺每 5 年接受再培训。以满足本项目的管理需要。

## **12.2 辐射安全管理规章制度**

### **12.2.1 辐射安全管理制度**

贝莱胜电子（厦门）有限公司已针对现有核技术利用项目制定了《辐射安全事故应急预案》和《辐射防护和安全保卫制度》（附件 7、附件 8），主要包括《辐射人员培训计划制度》《辐射监测方案》《辐射设备检修维护制度》《辐射工作人员个人剂量管理制度》及《监测仪器使用与检验刻度管理制度》（附件 9）。本项目除了具有防止误照射和误操作的设施外，工业 CT 机由专人负责管理，定期进行安全检查和记录。

贝莱胜电子（厦门）有限公司制定各项规章制度符合《放射性同位素与射线装置安全许可管理办法》第十六条第六款的要求，具有可行性。

本项目沿用上述现有各项规章制度，贝莱胜电子（厦门）有限公司应严格执行，责任到人，将事故和危害降到最低限度。

### 12.2.2 人员培训

根据《放射性同位素与射线装置安全和防护管理办法》（环保部第 18 号令）的相关规定，公司从事辐射工作人员需要全部参加辐射安全培训并取得合格证书。

贝莱胜电子（厦门）有限公司本设备要求配备的 2 名操作人员及管理人员应根据要求需取得辐射安全与防护培训合格证书，并承诺每 5 年接受再培训。

### 12.2.3 健康管理

按照国家关于健康管理的规定，贝莱胜电子（厦门）有限公司拟为本项目工作人员配备个人剂量计；对新上岗工作人员，做好上岗前的健康体检，合格者才能上岗；同时，拟为辐射工作人员终身保存个人剂量监测档案和职业健康监护档案；在本公司从事过辐射工作的人员在离开该工作岗位时也将进行健康体检。

## 12.3 辐射监测

根据《电离辐射防护与辐射源安全基本标准》（GB18871-2002）《辐射环境监测技术规范》（HJ61-2021）和《工业探伤放射防护标准》（GBZ117-2022）等的要求，公司针对本项目制定相应的辐射监测计划，包括：

- （1）辐射工作人员配备个人剂量计，并定期（每季度 1 次）送检；
- （2）每年委托有资质的单位对辐射工作场所进行辐射环境监测，并于每年 1 月 31 日前向发证机关提交上一年度的评估报告；
- （3）配置 X- $\gamma$  剂量率测量仪，自行定期对射线装置周围环境进行监测，发现问题及时整改，所有监测记录均存档备查。

项目监测计划表见表 12.1。

表 12.1 项目辐射监测计划一览表

监测对象	监测方案	监测因子	监测时间/频次
工业 CT 机	检查安全联锁	安全	每次使用前
	工业 CT 机自屏蔽外壳外 30cm 处、操作位；X-Ray 区边界四周，及设备四周环境敏感目标	周围剂量当量率	自行监测：每季度 1 次，委托监测：每年 1 次委托有资质单位监测
项目竣工环境保护验收监测			项目建成后 3 个月内
辐射工作人员	佩戴个人辐射剂量计	年有效剂量	每季度送检 1 次

## 12.4 辐射事故应急

贝莱胜电子（厦门）有限公司按照国务院令第 449 号《放射性同位素与射线装置安全和防护条例》和环境保护主管部门的要求已制定《辐射安全事故应急预案》和《辐射防护和安全保卫制度》，事故处理流程可操作性较强，应急预案制定合理，应定期对应急预案进行演练，并列入培训计划。发生辐射事故时，贝莱胜电子（厦门）有限公司应当立即启动应急方案，采取应急措施，必要时上报当地生态环境部门和卫生健康部门。在日后核技术利用项目运行管理过程中，贝莱胜电子（厦门）有限公司应根据实际工作情况和管理要求，及时更新和完善应急预案。

同时贝莱胜电子（厦门）有限公司应根据实际情况，每年至少开展一次综合或单项的应急演练，应急演练前编制演习计划，包括演练模拟的事故/事件情景，演练参与人员等。此外，贝莱胜电子（厦门）有限公司应加强管理，加强人员辐射防护知识的培训，学习结束后应进行总结，发现问题及时解决，并在实际工作中不断完善辐射安全管理制度，尽可能避免辐射事故的发生，还应经常监测辐射工作场所的环境辐射剂量率等，确保辐射工作安全有效运转。

表 12.2 厂区辐射应急领导小组成员一览表

成员	姓名	职务/职称	负责范围	联系电话
组长	逯海	总经理	统筹管理、负责人	
副组长	陈加福	厂务经理	辐射制度的制修订、安全管理	
组员	廖洁	EHS 工程师	制定应急计划、后勤保障工作	
组员	张磊	EHS 工程师	协助工作	
组员	明利元	XIA1 生产经理	负责现场操作人员正常的工作监督	
组员	王俊波	XIA2 生产经理	负责现场操作人员正常的工作监督	
组员	符俊飞	XIA1 测试技术员	负责设备日常维护保养等设备管理	
组员	林善根	XIA2 测试工程师	负责设备日常维护保养等设备管理	

## 12.5 建设项目竣工环境保护验收一览表

建设项目竣工环境保护验收一览表见表 12.3。

表 12.3 建设项目竣工环境保护验收项目一览表

编号	验收项目	验收内容	验收标准及要求
1	辐射防护措施	<p>Viscom X8068 型工业 CT 机自带铅屏蔽体, 设备前侧 (主射方向): 3.5mm 钢+10.0mm 铅 左侧 (主射方向)、右侧 (主射方向): 3.0mm 钢+10.0mm 铅 前侧自动装载/卸载窗口: 2.0mm 钢+16~18mm 铅 设备顶部: 3.0mm 钢+10.0mm 铅 设备顶部散热口: 4.0mm 钢+10.0mm 铅 设备背部 (主射方向): 3.5mm 钢+10.0mm 铅 设备底部 (主射方向): 4.5mm 钢+10.0mm 铅</p> <p>设置门机联锁、急停按钮、工作指示灯、视频监控、电离辐射警告标志、警示灯、警戒线、警告牌装置。</p> <p>配备固定式场所辐射探测报警装置、便携式 X-γ 剂量率仪、个人剂量计、个人剂量报警仪。</p>	<p>符合《电离辐射防护与辐射源安全基本标准》(GB18871-2002) 和《工业探伤放射防护标准》(GBZ117-2022) 相关规定, 辐射工作人员年受照剂量约束值 5mSv/a, 公众年受照剂量约束值 0.25mSv/a, 工业 CT 机自屏蔽体外表面 30cm 处剂量率参考控制水平低于 2.5μSv/h, 周围剂量当量率控制水平低于 2.5μSv/h。</p>
2	管理制度	<p>成立辐射安全与环境管理机构, 并确定负责人、主要成员, 负责辐射安全与环境保护管理工作。</p> <p>辐射工作人员参加辐射安全与防护培训, 并取得合格证书。</p> <p>辐射工作人员必须佩戴个人剂量计, 包括仪器购买及维修、维护费用和单位项目预留防护资金, 建立个人剂量档案和职业健康监护档案并长期保存。</p> <p>个人剂量计检测 (3 个月 1 次) 和健康体检 (2 年 1 次)。</p> <p>建立健全相应放射安全防护规章制度, 各项规章制度应张贴上墙, 严格执行。</p> <p>制定《辐射安全事故应急预案》和《辐射防护和安全保卫制度》, 如有辐射事故的发生, 严格按照预案中规定采取应急措施, 及时向生态环境部门和卫生健康部门报告。</p>	<p>符合《放射性同位素与射线装置安全许可管理办法》相关规定: 使用 II 类射线装置的工作单位, 应当设有专门的辐射安全与环境保护管理机构, 或者至少有 1 名具有本科以上学历的技术人员专职负责辐射安全与环境保护管理工作。从事辐射工作的人员必须通过辐射安全和防护专业知识及相关法律法规的培训和考核。射线装置使用场所所有防止误操作、防止工作人员和公众受到意外照射的安全设施。配备与辐射类型和辐射水平相适应的防护用品和监测仪器, 包括个人剂量测量报警、辐射监测等仪器。有健全的操作规程、辐射防护和安全保卫制度、岗位职责、设备检修维护制度、人员健康管理制度、人员培训计划、监测方案等。有完善的辐射事故应急措施。</p>
3	环境监测	<p>项目建成后委托有资质的技术服务机构进行验收检测; 投入使用后每年至少进行 1 次常规检测。</p> <p>辐射工作人员必须佩戴个人剂量计, 建立个人剂量档案和职业健康监护档案并长期保存。</p>	<p>符合《电离辐射防护与辐射源安全基本标准》(GB18871-2002) 《放射性同位素与射线装置安全和防护管理办法》等相关规定</p>

表 13 结论与建议

## 13.1 结论

### 13.1.1 项目概况

贝莱胜电子（厦门）有限公司位于中国（福建）自由贸易试验区厦门片区（保税区）象兴二路 5 号，根据生产需要，计划在二期车间 X-Ray 区域增加一台 Viscom X8068 型工业 CT 机，用于 PCBA 焊接品质检测。

Viscom X8068 型工业 CT 机自带屏蔽体，属于 II 类射线装置。

### 13.1.2 项目选址及合理性分析

项目位于中国（福建）自由贸易试验区厦门片区（保税区）象兴二路 6 号一期厂区二期车间 X-Ray 区，已取得不动产权证书（附件 15），项目用地属于工业用地。

项目评价范围内（工业 CT 机屏蔽体外 50m 范围）主要为贝莱胜电子（厦门）有限公司厂区内厂房、道路和生产区，评价范围内现状无居民区、学校等环境敏感点。项目辐射工作场所四周人员停留较少，主要是工业 CT 机控制区内的辐射工作人员，监督区内的工作人员和周边的流动人群。项目在严格采取设计及环评要求防护措施的前提下，对周围环境辐射影响较小。

根据产权资料，项目用地属于工业用地，因此，项目选址符合土地利用规划要求。

项目不涉及生态保护红线，不会突破区域环境质量底线、资源利用上线，符合厦门市生态环境分区管控的要求，项目符合“三线一单”要求。

因此，项目周围无环境制约因素，项目符合土地利用规划要求，项目符合“三线一单”要求，项目选址合理。

### 13.1.3 辐射安全与防护分析结论

贝莱胜电子（厦门）有限公司已成立辐射安全与环境管理机构，制定了完善的规章制度和辐射事故应急预案，拟为辐射工作人员配备个人剂量计和个人剂量报警仪。项目工业 CT 机自带屏蔽体，同时设置门机连锁、急停按钮、工作指示灯、视频监控、电离辐射警告标志、警示灯、警戒线、警告牌装置，且经评价分析，满足《电离辐射防护与辐射源安全基本标准》（GB18871-2002）、《工业探伤放射防护标准》（GBZ117-2022）相关规定，项目运行对周边辐射环境影响较小。

### 13.1.4 环境影响分析结论

根据估算结果，Viscom X8068 型工业 CT 机主体外 30cm 处周围剂量当量率最大为 0.1682 $\mu$ Sv/h，满足《工业探伤放射防护标准》（GBZ117-2022）中“屏蔽体外 30cm 处周围剂量当量率参考控制水平应不大于 2.5 $\mu$ Sv/h”的要求。

根据剂量估算结果，项目 Viscom X8068 型工业 CT 机叠加现有背景后对辐射工作人员职业照射的最大年有效剂量值为 0.1681mSv，符合《电离辐射防护与辐射源安全基本标准》（GB18871-2002）的要求，低于年受照剂量约束值 5mSv。

### 13.1.5 可行性分析结论

项目使用 Viscom X8068 型工业 CT 机，用于 PCBA 焊接品质检测，不属于《产业结构调整指导目录（2024 年本）》中的“限制类”和“淘汰类”，项目建设符合国家现行产业政策。

按照《电离辐射防护与辐射源安全基本标准》（GB 18871-2002）中关于辐射防护“实践的正当性”要求，对于一项实践，只有在考虑了社会、经济和其他有关因素之后，其对受照个人或社会所带来的利益足以弥补可能引起的辐射危害时，该实践是正当的。满足企业的发展需求，提高产品质量，具有良好的社会效益和经济效益。根据报告分析，项目经辐射防护和安全管理后，可保证项目辐射环境剂量率和人员辐射剂量满足项目管理目标要求。项目对受照个人或社会所带来的利益足以弥补其可能引起的辐射危害，因此本项目符合《电离辐射防护与辐射源安全基本标准》（GB 18871-2002）中关于辐射防护“实践的正当性”的原则与要求。

综上所述，贝莱胜电子（厦门）有限公司一台 Viscom X8068 型工业 CT 机只要严格按照国家有关辐射防护规定执行，采取切实措施做好辐射防护管理工作，保障人员安全，并落实本报告表提出的辐射防护措施，该项目运行时对周围环境产生的影响符合辐射环境保护要求。因此，从辐射环境保护角度论证，贝莱胜电子（厦门）有限公司一台 Viscom X8068 型工业 CT 机项目可行。

## 13.2 建议

（1）本项目辐射工作人员应严格遵循操作规程，定期参加辐射工作人员专业知识和业务工作的培训，取得考核合格证书后方能上岗。同时，贝莱胜电子（厦门）有限公司应按照相关要求给辐射工作人员配备个人剂量计并定期送检，建立个人剂量监测档

案；应安排所有辐射工作人员参加职业健康体检，并建立职业健康档案。

(2) 本项目取得环评批复后，贝莱胜电子（厦门）有限公司应及时向生态环境主管部门重新申领辐射安全许可证；项目建成后，应及时落实竣工环保验收手续。

## 表 14 审批

下一级环保部门预审意见:

公 章

经办人

年 月 日

审批意见:

公 章

经办人

年 月 日